



# MAGICSTREAM DECKJET I™ WATER FEATURE

**INSTALLATION GUIDE / INSTALLATIEHANDLEIDING  
BEDIENUNGSANLEITUNG / GUIDE DE L'INSTALLATION  
GUIA DE INSTALACION / GUIDE ALL'INSTALLAZIONE**



English  
2

Deutsch  
3

Nederlands  
4

Français  
5

Español  
6

Italiano  
7

IMPORTANT SAFETY INSTRUCTIONS READ AND FOLLOW ALL INSTRUCTIONS SAVE THESE INSTRUCTIONS

WATER SOLUTIONS | G-INSB-DECKJET1 (Rev. 05/2012)

# Deck Jet I (580000-EU)

## CAUTION

This Product should be installed and serviced by a professional pool/spa technician. The procedures in this manual must be followed exactly. Improper installation and/or operation will void the warranty. Before installing this product, read and follow all warning notices and instructions accompanying this product. If you have application questions or would like additional copies of these instructions, please visit [www.pentairpooleurope.com](http://www.pentairpooleurope.com).



## Important Notice

Attention Installer. This manual contains important information about the installation, operation and safe use of this product. This information should be given to the owner/operator of this equipment.

Thank you for your purchase of the Pentair Deck Jet I. This innovative water effect is designed to be cast into the concrete deck or gunite sidewall of a swimming pool. It can also be mounted through the sidewall of a vinyl liner in-ground or above ground pool. It is furnished with five water effect eyeballs, one of which you will install in the body after the pool is complete.

It is recommended that you supply the Deck Jet with filtered water. Also, if more than one Deck Jet is used on this pool, we recommend that a PVC ball valve be used to control the flow to EACH effect. This is because the flow and pressure requirements are so low that any difference in water pressure caused by piping length will be noticed.

The supply piping to the Deck Jet can be any size. The connection on the bottom of the body is 1 1/2" or 50mm slip (when using the adaptor that is included).

### If the Pentair Deck Jet is to be mounted into concrete or gunite:

1. Place the plastic parts bag in a safe location. This contains all the parts you will need to activate the water effects after the pool hardscape is complete.
2. Leave the red gunite shield pressed securely in the body to prevent contamination of the internal threads.
3. You will need to adapt your supply piping to the 1 1/2" or 50mm PVC slip connection with a reducing bushing. Glue the bushing to the body.
4. Glue the supply piping to the bushing.
5. Secure the body to prevent movement during the gunite/concrete placement. You can drill holes in the horizontal flange and wire the body to the rebar. Because the Deck Jet is round, you can orient it in any direction.
6. The top flange of the shield plug should be flush with the FINAL prepared surface.

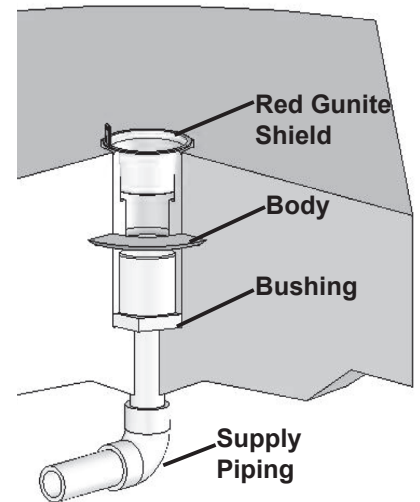

### If the Pentair Deck Jet is to be mounted into the sidewall of a vinyl lined pool:

1. Place the plastic parts bag in a safe location. This contains all the parts you will need to activate the water effects after the pool hardscape is complete.
2. Cut a 6 cm (2-3/8") diameter hole, above water level, at the location desired.
3. Put a gasket on the body and insert the body through the hole from the outside.
4. Put on the remaining gasket, friction ring, and nut. Tighten the nut until the gasket is compressed slightly. All threads on the nut should be engaged, but it is recommended that the body not stick out of the nut too far. If desired, a bead of silicone caulking can be applied to better seal the pool wall.
5. You will need to adapt your supply piping to the 1 1/2" or 50mm PVC slip connection with a reducing bushing.
6. Glue the supply piping to the bushing.
7. Support the piping on the outside of pool to prevent potential pipe breakage.

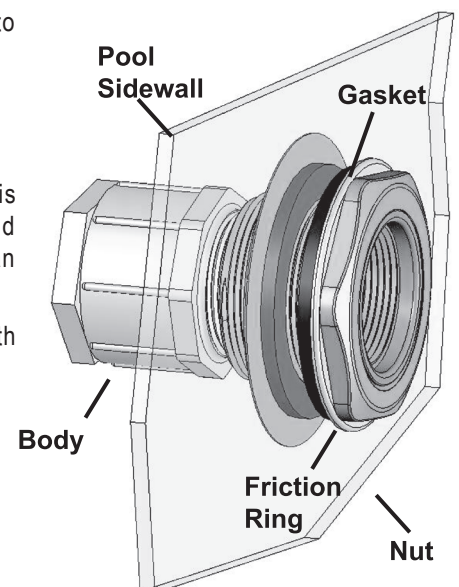

## LIMITED WARRANTY: 2 YEARS

© 2012 Pentair. All rights reserved. This document is subject to change without notice.

**Trademarks and Disclaimers.** The Pentair logo is a trademark of Pentair. Other trademarks and trade names may be used in this document to refer to either the entities claiming the marks and names or their products. Pentair disclaims any proprietary interest in trademarks and trade names other than its own.

# Deck Jet I (580000-EU)

## ACHTUNG

Dieses Produkt sollte von einem Pool-Fachmann montiert und gewartet werden. Die Arbeitsschritte in dieser Anleitung sind genau zu befolgen. Bei unsachgemäßer Montage und/oder unsachgemäßem Betrieb verfällt die Garantie. Lesen und befolgen Sie alle dem Produkt beiliegenden Warnhinweise und Anweisungen, bevor Sie es installieren. Sollten Sie Fragen haben oder zusätzliche Exemplare dieser Anleitung benötigen, besuchen Sie uns unter [www.pentairpooleurope.com](http://www.pentairpooleurope.com).



## Wichtiger Hinweis

Hinweis für den Monteur. Dieses Handbuch enthält wichtige Informationen für die Montage, den Betrieb und die sichere Verwendung dieses Produkts. Diese Informationen sollten an den Eigentümer/Betreiber dieser Ausrüstungen übergeben werden.

Vielen Dank für den Kauf des Pentair Deck Jet I. Dieser innovative Wassereffekt lässt sich in das Betondeck oder die Spritzbetonwände eines Swimming-Pools eingießen. Eine Montage ist auch in der Seitenwand von eingelassenen oder obererdigen Pools mit Vinylauskleidung möglich. Geliefert wird er mit fünf Wassereffektkugeln, von denen eine Kugel im Körper nach Fertigstellung des Pools montiert wird.

Für die Versorgung des Deck Jet wird gefiltertes Wasser empfohlen. Werden mehr als ein Deck Jet in einem Pool verwendet, empfehlen wir die Verwendung eines PVC-Kugelventils zur Regelung des Durchflusses zu JEDEM Effekt. Grund dafür ist, dass die Durchfluss- und Druckerfordernungen so gering sind, dass sich jede Schwankung im Wasserdruck durch die Leitungslänge auswirken kann.

Die Größe der Versorgungsleitung zum Deck Jet kann beliebig gewählt werden. Die Anschlussgröße unten am Körper beträgt 1 1/2" bzw. 50 mm (bei Verwendung des zum Lieferumfang gehörenden Adapters).

### Montage des Pentair Deck Jet in Beton bzw. Spritzbeton:

1. Legen Sie den Beutel mit den Kunststoffteilen an einem sicheren Ort ab. Er enthält alle Teile, die Sie für den Betrieb der Wassereffekte benötigen, nachdem die Einbauarbeiten im Pool abgeschlossen sind.
2. Sorgen Sie dafür, dass der rote Spritzbetonschutz sicher am Körper verbleibt, um eine Verunreinigung der Innengewinde zu vermeiden.
3. Passen Sie Ihre Versorgungsleitung mittels Reduzierhülse an den 1 1/2" bzw. 50 mm PVC-Anschluss an. Verkleben Sie die Hülse mit dem Körper.
4. Verkleben Sie die Versorgungsleitung mit der Hülse.
5. Sichern Sie den Körper, um Verschiebungen während des Einbringens des Spritzbetons zu verhindern. Sie können Löcher in den horizontalen Flansch bohren und den Körper mit der Bewehrung verdrahten. Da der Deck Jet rund ist, ist seine Ausrichtung beliebig.
6. Der obere Flansch des Spritzbetonschutzes sollte mit der FERTIGEN Oberfläche bündig abschließen.

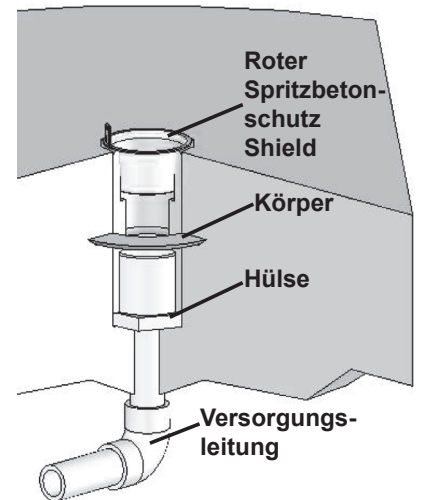

### Montage des Pentair Deck Jet in der Seitenwand eines Pools mit Vinylauskleidung:

1. Legen Sie den Beutel mit den Kunststoffteilen an einem sicheren Ort ab. Er enthält alle Teile, die Sie für den Betrieb der Wassereffekte benötigen, nachdem die Einbauarbeiten im Pool abgeschlossen sind.
2. Bohren Sie ein Loch mit einem Durchmesser von 6 cm (2-3/8") über der Wasseroberfläche an der gewünschten Stelle.
3. Legen Sie eine Dichtung auf den Körper auf und führen Sie den Körper von außen in das Loch ein.
4. Montieren Sie die andere Dichtung, den Reibring und die Mutter. Ziehen Sie die Mutter fest, bis die Dichtung leicht zusammengedrückt ist. Alle Gewinde an der Mutter sollten in Eingriff sein, wobei empfohlen wird, dass der Körper nicht zu weit aus der Mutter herausragt. Wenn gewünscht kann etwas Silikonichtmasse verwendet werden, um eine bessere Abdichtung an der Poolwand zu erreichen.
5. Passen Sie Ihre Versorgungsleitung mittels Reduzierhülse an den 1 1/2" bzw. 50 mm PVC-Anschluss an.
6. Verkleben Sie die Versorgungsleitung mit der Hülse.
7. Sorgen Sie für eine geeignete Unterstüzung der Leitung außerhalb des Pools, um einen möglichen Leitungsbruch zu verhindern.

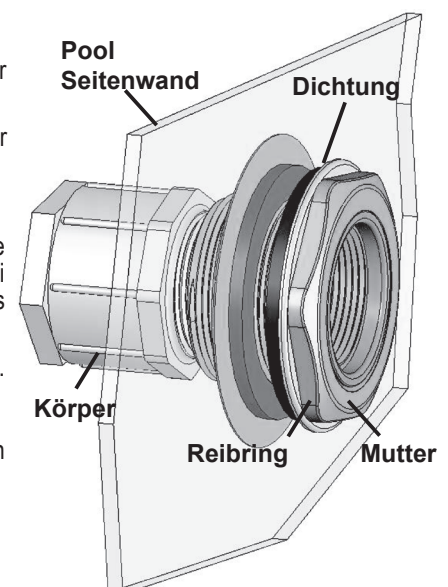

## BEGRENZTE GARANTIE: 2 JAHRE

© 2012 Pentair. Alle Rechte vorbehalten. Änderungen vorbehalten.

**Warenzeichen und Haftungsausschluss.** Das Pentair-Logo ist ein Warenzeichen der Pentair. Gegebenenfalls werden andere Warenzeichen und Handelsnamen in diesem Dokument genannt, um entweder auf die Inhaber der Marken und Namen oder deren Produkte zu verweisen. Die Pentair erhebt keine eigentümlichen Ansprüche auf Warenzeichen und Handelsnamen, die nicht ihre eigenen sind.

# Deck Jet I (580000-EU)

## OPGELET

Dit product moet geïnstalleerd en onderhouden worden door een professionele monteur voor zwembaden/spa's. De procedures in deze handleiding moeten nauwkeurig gevolgd worden. Door een ondeskundige installatie en/of bediening vervalt de garantie. Vooraleer dit product te installeren, moet u alle waarschuwingen en instructies die bij dit product gevoegd zijn, lezen en opvolgen. Als u vragen over de installatie hebt of extra exemplaren van deze instructies wenst, surft u naar [www.pentairpooleurope.com](http://www.pentairpooleurope.com).



## Belangrijk

T.a.v. de installateur. Deze handleiding bevat belangrijke informatie over de installatie, de werking en het veilige gebruik van dit product. Deze informatie moet altijd aan de eigenaar/bediener van deze uitrusting gegeven worden.

Dank u voor uw aankoop van de Pentair Deck Jet I. Dit innovatieve watereffect is ontworpen om in de betonnen rand of de met gunite beklede zijwand van een zwembad ingewerkt te worden. Het kan ook gemonteerd worden doorheen de met een vinyl beklede zijwand van een zwembad in of boven de grond. Het wordt geleverd met vijf effectballen voor verschillende watereffecten. Een van die ballen installeert u in de behuizing nadat het zwembad volledig aangelegd is.

We raden aan om de Deck Jet met gefilterd water te bevoorraden. Wanneer er meer dan één Deck Jet in een zwembad gebruikt wordt, raden we het gebruik van een PVC kogelklep aan om de waterstroom naar ELKE effecteenheid te regelen. De reden daarvoor is dat de stroom- en drukvereisten zo laag zijn dat elk verschil in waterdruk als gevolg van de lengte van de leidingen opgemerkt wordt.

De aanvoerleiding naar de Deck Jet kan van gelijk welk formaat zijn. De verbinding op de onderzijde van de behuizing is een 1 1/2" of 50 mm schuifstuk (wanneer u de bijgevoegde adapter gebruikt).

### Als de Pentair Deck Jet in beton of in de gunitebekleding gemonteerd moet worden:

1. Leg de zak met onderdelen op een veilige plek. Die zak bevat alle onderdelen die u nodig hebt om het watereffect te activeren nadat het zwembad volledig afgewerkt is.
2. Laat het rode gunite scherm stevig op de behuizing zitten om aantasting van de interne schroefdraad te voorkomen.
3. Met een verloopbus moet u uw aanvoerleiding aan de 1 1/2" of 50 mm PVC schuifverbinding aanpassen. Lijm de bus op de behuizing.
4. Lijm de aanvoerleiding op de bus.
5. Zet de behuizing stevig vast zodat ze tijdens het aanbrengen van de gunite/het beton niet kan bewegen. In de horizontale flens kunt u gaten boren zodat u de behuizing aan het wapeningsstaal kunt vastmaken. Omdat de Deck Jet rond is, kunt u hem in elke richting oriënteren.
6. De bovenste flens van de beschermplug moet gelijk liggen met het DEFINITIEF afgewerkte oppervlak.

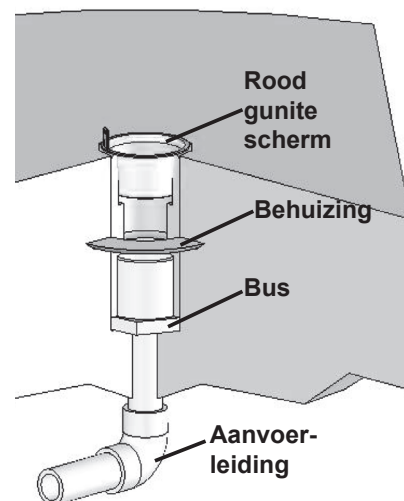

### Als de Pentair Deck Jet in de zijwand van een met vinyl bekleed zwembad gemonteerd moet worden:

1. Leg de zak met onderdelen op een veilige plek. Die zak bevat alle onderdelen die u nodig hebt om het watereffect te activeren nadat het zwembad volledig afgewerkt is.
2. Op de gewenste plek snijdt u boven het waterniveau een opening met een diameter van 6 cm (2-3/8").
3. Plaats een pakking op de behuizing en schuif de behuizing langs buiten door de opening.
4. Breng de overblijvende pakking, wrijvingsring en moer aan. Draai de moer aan tot de pakking lichtjes samengedrukt is. De hele schroefdraad van de moer moet gebruikt worden, maar aanbevolen wordt om de behuizing niet te ver uit de moer te laten steken. Indien gewenst kan rond de behuizing een dichtmiddel op basis van siliconen aangebracht worden om de wand van het zwembad beter af te dichten.
5. Met een verloopbus moet u uw aanvoerleiding aan de 1 1/2" of 50 mm PVC schuifverbinding aanpassen.
6. Lijm de aanvoerleiding op de bus.
7. Ondersteun de leiding naast het zwembad om een eventuele breuk ervan te voorkomen.

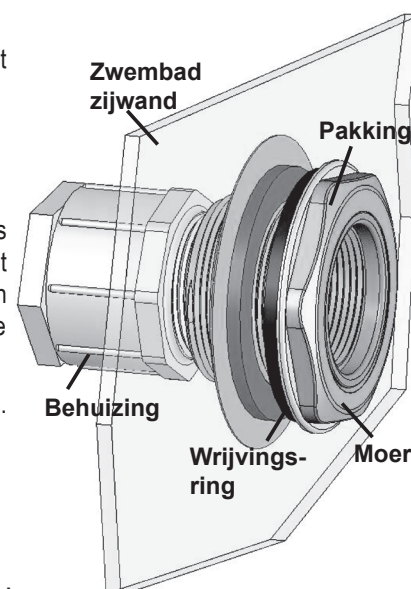

## BEPERKTE GARANTIE: 2 JAAR

© 2012 Pentair. Alle rechten voorbehouden. Dit document kan zonder voorafgaande kennisgeving gewijzigd worden.

**Handelsmerken en disclaimers.** Het 'Pentair' logo is een handelsmerk van Pentair. In dit document kunnen andere handelsmerken en namen gebruikt worden om te verwijzen naar organisaties die eigenaar zijn van de merken in kwestie, of naar hun producten. Pentair heeft geen belangen in andere handelsmerken en handelsnamen dan de eigen handelsmerken en handelsnamen.

# Deck Jet I (580000-EU)

## AVERTISSEMENT

Ce produit doit être installé et entretenu par un professionnel des piscines/bains à bulles. La procédure dans ce manuel doit être respectée scrupuleusement. Une installation et/ou utilisation incorrectes invalideront la garantie. Avant d'installer ce produit, lire et suivre toutes les notices d'avertissement et instructions qui l'accompagnent. En cas de questions concernant le placement ou pour obtenir d'autres copies de ces instructions, prière de visiter le site [www.pentairpooleurope.com](http://www.pentairpooleurope.com).



## Remarque importante

À l'attention de l'installateur. Ce manuel contient des informations importantes concernant l'installation, le fonctionnement et l'utilisation en toute sécurité de ce produit. Ces informations doivent être données au propriétaire/à l'opérateur de cet équipement.

Merci d'avoir acheté le Pentair Deck Jet I. Cet effet d'eau innovant est conçu pour être coulé dans la margelle en béton ou dans la paroi en gunite d'une piscine. Il peut également être monté à travers la paroi d'un liner en vinyle d'une piscine hors sol ou enterrée. Il est fourni avec cinq boules d'effet d'eau, l'une d'entre elles devant être installée dans le corps quand la piscine sera terminée.

Il est recommandé d'alimenter le Deck Jet en eau filtrée. De même, si plusieurs jets sont utilisés dans cette piscine, il est recommandé de placer une vanne à bille en PVC pour contrôler le débit de CHAQUE effet. Les exigences de flux et de pression sont tellement basses que toute différence de pression d'eau provoquée par la longueur de tuyau se remarquera.

Le tuyau d'approvisionnement vers le Deck Jet peut être de n'importe quelle taille. La connexion au bas du corps est de 1 1/2" ou 50 mm à emboîtement (si l'adaptateur inclus est utilisé).

### Si le Pentair Deck Jet est monté dans le béton ou la gunite :

1. Placer le sac des éléments en plastique dans un endroit sûr. Il contient toutes les pièces nécessaires pour activer les effets d'eau une fois que la maçonnerie de la piscine sera terminée.
2. Laisser la protection de gunite rouge bien enfoncée dans le corps pour éviter d'encrasser les filets internes.
3. Il faudra adapter le tuyau d'alimentation au raccord à emboîtement PVC de 1 1/2" ou 50 mm avec un manchon réducteur. Coller le manchon au corps.
4. Coller le tuyau d'alimentation au manchon.
5. Fixer le corps pour empêcher tout mouvement pendant la pose de la gunite/du béton. Des trous peuvent être forés dans le flasque horizontal pour attacher le corps au treillis. Comme le Deck Jet est rond, il est possible de l'orienter dans n'importe quelle direction.
6. Le flasque du dessus du bouchon de protection doit être affleurant à la surface préparée FINALE.

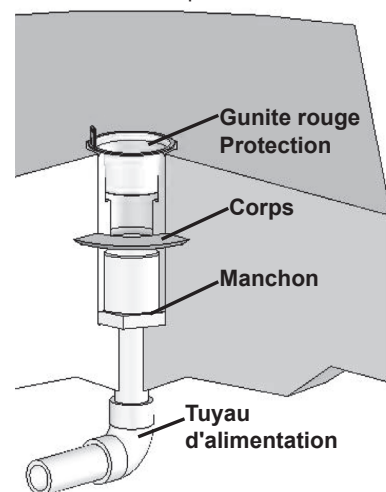

### Si le Pentair Deck Jet est monté dans la paroi d'une piscine à liner en vinyle :

1. Placer le sac des éléments en plastique dans un endroit sûr. Il contient toutes les pièces nécessaires pour activer les effets d'eau une fois que la maçonnerie de la piscine sera terminée.
2. Pratiquer un trou de 6 cm de diamètre au-dessus du niveau d'eau à l'endroit désiré.
3. Placer un joint sur le corps et insérer le corps par le trou en procédant de l'extérieur.
4. Mettre le joint restant, la bague de friction et l'écrou. Serrer l'écrou jusqu'à ce que le joint soit complètement comprimé. Tous les filets de l'écrou doivent être engagés, mais il est recommandé que le corps ne ressorte pas trop de l'écrou. Si nécessaire, un cordon de pâte de silicone peut être appliqué pour rendre la paroi de piscine plus étanche.
5. Il faudra adapter le tuyau d'alimentation au raccord à emboîtement PVC de 50 mm avec un manchon réducteur.
6. Coller le tuyau d'alimentation au manchon.
7. Soutenir le tuyau à l'extérieur de la piscine pour éviter de casser le tuyau.

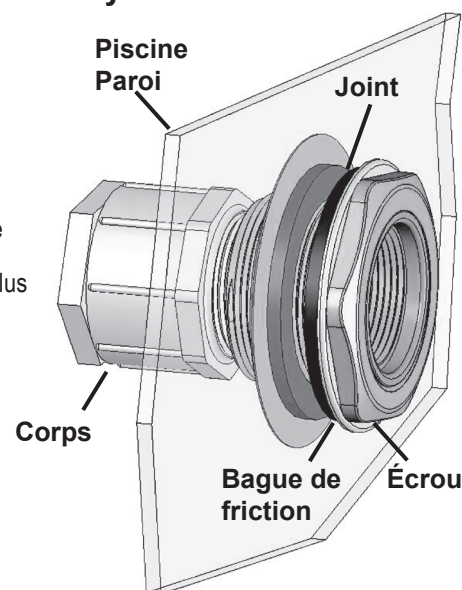

## GARANTIE LIMITÉE: 2 ANS

© 2012 Pentair. Tous droits réservés. Ce document est sujet à révision sans préavis.

**Marques de commerce et avis de non-responsabilité.** Le logo Pentair est une marque de commerce de Pentair. D'autres noms de commerce et marques déposées peuvent être utilisés dans ce document pour faire référence aux entreprises revendiquant ces marques et noms ou leurs produits. Pentair décline tout intérêt de propriété dans les noms de commerce et marques déposées autre que les siennes.

# Deck Jet I (580000-EU)

## PRECAUCIÓN

Este producto debe ser instalado y mantenido por un técnico profesional de piscinas/spa. Los procedimientos recogidos en este manual deben obedecerse con exactitud. Una instalación u operación incorrecta anulará la garantía. Antes de instalar este producto, lea y cumpla todas las notas de aviso e instrucciones que lo acompañan. Si tuviera alguna duda referente al uso de la unidad o deseara recibir copias adicionales de estas instrucciones, visite [www.pentairpooleurope.com](http://www.pentairpooleurope.com).



## Aviso importante

Atención, instalador: Este manual contiene información importante sobre la instalación, operación y uso seguro de este producto. Esta información debe facilitarse al propietario/operador de este equipo.

Agradecemos su compra del Pentair Deck Jet I. Este innovador efecto acuático está diseñado para proyectarse sobre la plataforma de hormigón o pared lateral gunitada de la piscina. También puede montarse a través de la pared lateral de una piscina encastrada revestida de vinilo o sobre una piscina elevada. Está equipado con cinco bolas intercambiables de efectos acuáticos, una de las cuales instalará en la unidad una vez completada la piscina.

Se recomienda suministrar el Deck Jet con agua filtrada. Además, si decide utilizar más de un Deck Jet en su piscina, recomendamos el uso de una válvula de bola de PVC para controlar el caudal recibido por CADA efecto. Esto se debe a que los requisitos de caudal y presión son tan reducidos que la unidad detectará cualquier diferencia en la presión del agua ocasionada por la longitud de la canalización.

Las tuberías del Deck Jet pueden ser de cualquier tamaño. La conexión en la base del cuerpo de la unidad es a presión y de 1 1/2" ó 50 mm (al utilizar el adaptador incluido).

### Si desea realizar el montaje del Pentair Deck Jet en hormigón o gunita:

1. Coloque la bolsa de piezas de plástico en lugar seguro. Ésta contiene todas las piezas necesarias para activar los efectos acuáticos una vez completada la disposición estructural de la piscina.
2. No retire el escudo de gunita roja presionado firmemente sobre el cuerpo de la unidad para evitar la contaminación de las roscas internas.
3. Necesitará adaptar sus tuberías para la conexión a presión de 1 1/2" ó 50 mm de PVC con un manguito reductor. Adhiera el manguito al cuerpo de la unidad.
4. Adhiera las tuberías al manguito.
5. Asegure el cuerpo de la unidad para impedir el movimiento durante la colocación en la gunita/hormigón. Puede perforar orificios en la brida horizontal y conectar el cuerpo de la unidad a la barra de refuerzo. Dado que el Deck Jet es redondo, podrá orientarlo en cualquier dirección.
6. La brida superior del tapón protector debe quedar al nivel de la superficie preparada FINAL.

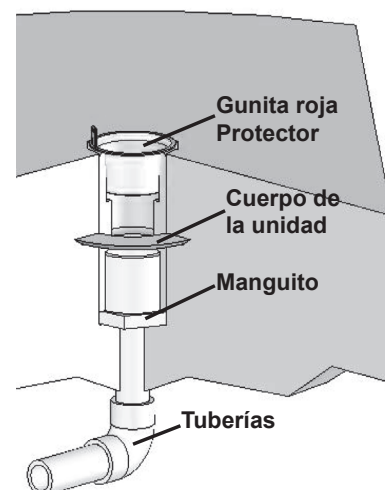

### Si desea realizar el montaje del Pentair Deck Jet en la pared lateral de una piscina con revestimiento de vinilo:

1. Coloque la bolsa de piezas de plástico en lugar seguro. Ésta contiene todas las piezas necesarias para activar los efectos acuáticos una vez completada la disposición estructural de la piscina.
2. Corte un orificio con 6 cm (2-3/8") de diámetro, sobre el nivel del agua, en el emplazamiento deseado.
3. Coloque una junta sobre el cuerpo de la unidad e inserte este a través del orificio, desde el exterior.
4. Coloque la junta restante, el anillo de fricción y la tuerca. Apriete la tuerca hasta comprimir ligeramente la junta. Deben utilizarse todas las roscas de la tuerca, pero se recomienda que el cuerpo de la unidad no sobresalga demasiado de la tuerca. Si lo desea, puede aplicar una gota de masilla de silicona para sellar mejor la pared de la piscina.
5. Necesitará adaptar sus tuberías para la conexión a presión de 1 1/2" ó 50 mm de PVC con un manguito reductor.
6. Adhiera las tuberías al manguito.
7. Sujete la tubería en el exterior de la piscina para evitar una posible ruptura.

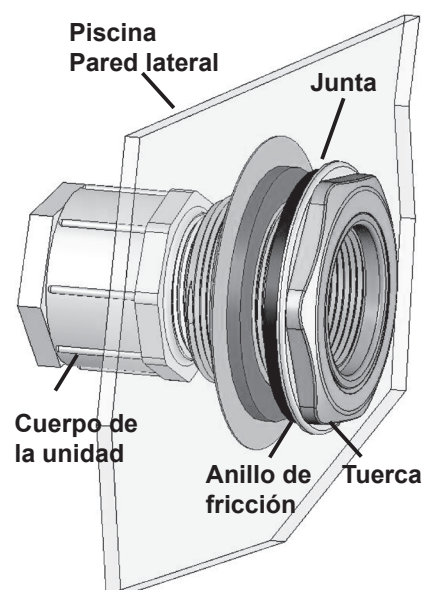

## GARANTÍA LIMITADA: 2 AÑOS

© 2012 Pentair. Todos los derechos reservados. Este documento puede ser modificado sin previo aviso.

**Marcas comerciales y limitaciones de responsabilidad.** El logotipo de Pentair es una marca comercial de Pentair. Otras marcas registradas y nombres comerciales pueden incluirse en este documento para referirnos a las entidades propietarias de las marcas y nombres o a sus productos. Pentair renuncia a todo interés exclusivo en las marcas registradas y nombres comerciales distintos al suyo propio.

# Deck Jet I (580000-EU)

## ATTENZIONE

L'installazione e la manutenzione del prodotto devono essere effettuate da un tecnico specializzato nel settore piscine/ terme. Si raccomanda il rispetto scrupoloso delle procedure indicate nella guida. Un'installazione e/o un utilizzo impropri rendono nulla la garanzia. Prima di installare il prodotto, leggere attentamente e rispettare tutte le istruzioni e le avvertenze fornite a corredo. Per qualsiasi domanda inerente il funzionamento o per richiedere altre copie delle istruzioni, consultare il sito [www.pentairpooleurope.com](http://www.pentairpooleurope.com).



## Nota importante

Per l'installatore: questo manuale contiene informazioni importanti per l'installazione, il funzionamento e l'uso sicuro del prodotto, che devono essere fornite al proprietario e/o all'operatore dell'apparecchio.

Grazie per aver acquistato Deck Jet I di Pentair. Questo innovativo ugello per effetti d'acqua è progettato per essere integrato nella gettata in cemento della pavimentazione o nelle pareti laterali in gunite della piscina. Si può inoltre installare attraverso la parete laterale di una piscina in lastra di vinile interrata o fuori terra. L'ugello è provvisto di cinque bulbi in grado di realizzare diversi effetti d'acqua; quello prescelto deve essere installato nel corpo una volta ultimata la piscina.

Si raccomanda di alimentare l'ugello Deck Jet con acqua filtrata. Inoltre, se nella piscina vengono utilizzati più ugelli Deck Jet, si consiglia di installare una valvola a sfera in PVC per regolare la portata di CIASCUN effetto. Questo accorgimento è necessario in quanto la portata e la pressione del getto sono talmente ridotte che le differenze di pressione dell'acqua causate dalla lunghezza dei tubi sono immediatamente visibili.

Per alimentare l'ugello Deck Jet si possono utilizzare tubi di qualsiasi dimensione. Sul fondo del corpo è predisposto un attacco per tubi da 1 1/2" o tubi a incastro da 50 mm (se si utilizza l'adattatore in dotazione).

### Per installare l'ugello Deck Jet di Pentair nella gettata di cemento o gunite:

1. Depositare il sacchetto con i componenti in plastica in un luogo sicuro. Il sacchetto contiene tutti i componenti necessari per attivare gli effetti d'acqua una volta ultimata la pavimentazione della piscina.
2. Mantenere la copertura in gunite rossa premuta a fondo nel corpo per evitare la contaminazione dei filetti interni.
3. Adattare il tubo di alimentazione all'attacco da 1 1/2" o al collegamento a incastro in PVC da 50 mm utilizzando una boccola di riduzione. Incollare la boccola al corpo.
4. Incollare il tubo di alimentazione alla boccola.
5. Fissare il corpo per evitare spostamenti durante la gettata di gunite/cemento. È possibile praticare dei fori nella flangia orizzontale e fissare il corpo alla barra di rinforzo. La forma sferica dell'ugello Deck Jet lo rende omnidirezionale.
6. La flangia superiore del tappo di protezione deve venire a trovarsi a filo con la superficie FINITA.

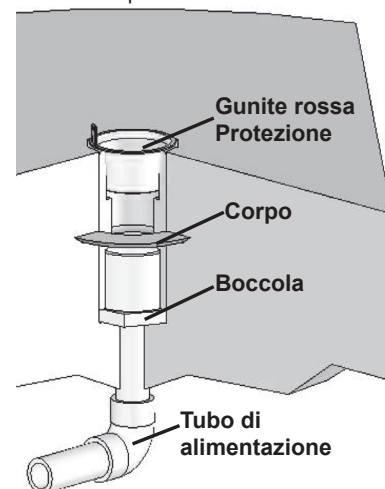

### Per installare l'ugello Deck Jet di Pentair nella parete laterale di una piscina in lastra di vinile:

1. Depositare il sacchetto con i componenti in plastica in un luogo sicuro. Il sacchetto contiene tutti i componenti necessari per attivare gli effetti d'acqua una volta ultimata la pavimentazione della piscina.
2. Praticare un foro del diametro di 6 cm (2-3/8"), sopra il livello dell'acqua, nel punto prescelto.
3. Posizionare una guarnizione sul corpo e inserire il corpo nel foro dall'esterno.
4. Montare la guarnizione restante, l'anello di frizione e il dado. Stingere il dado fino a comprimere saldamente la guarnizione. Tutti i filetti del dado dovrebbero essere impegnati ma si raccomanda di verificare che il corpo non sporga troppo dal dado. Se necessario, applicare un cordone di silicone ermetico per sigillare meglio la parete della piscina.
5. Adattare il tubo di alimentazione all'attacco da 1 1/2" o al collegamento a incastro in PVC da 50 mm utilizzando una boccola di riduzione.
6. Incollare il tubo di alimentazione alla boccola.
7. Applicare un sostegno al tubo esternamente alla piscina per evitare possibili rotture.

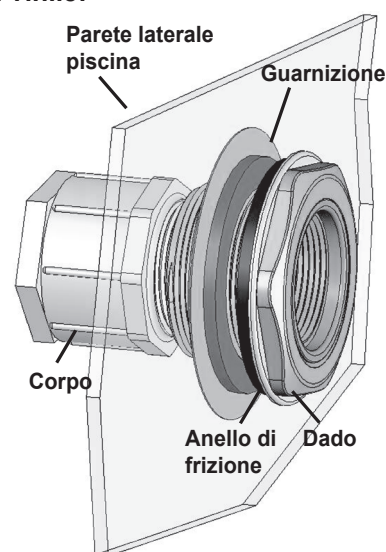

## GARANZIA LIMITATA: 2 ANNI

© 2012 Pentair. Tutti i diritti riservati. Il presente documento è soggetto a modifica senza preavviso.

**Marchi di fabbrica ed esclusioni di responsabilità.** Il logo Pentair è un marchio registrato di Pentair. Altri marchi registrati e nomi commerciali possono essere utilizzati nel presente documento per fare riferimento alle entità che ne rivendicano i marchi, i nomi o i rispettivi prodotti. Pentair esclude qualsiasi interesse di proprietà nei marchi registrati e nei nomi commerciali non di sua proprietà.

**SAVE THESE INSTRUCTIONS !**



PENTAIR AQUATIC SYSTEMS

INDUSTRIEPARK WOLFSTEE, TOEKOMSTLAAN 30, 2200 HERENTALS - BELGIUM, [WWW.PENTAIRPOOLEUROPE.COM](http://WWW.PENTAIRPOOLEUROPE.COM)

Copyright - Limited License: except as specifically permitted herein, no portion of the content on this document may be reproduced in any form or by any mean without the prior written permission of Pentair International SRL.

Copyright - Eingeschränkte Lizenz: soweit hierin nicht ausdrücklich zugelassen, dürfen die Inhalte dieses Dokuments ohne vorausgehende schriftliche Genehmigung der Pentair International SRL weder ganz noch auszugsweise und in gleich welcher Form und mit welchen Mitteln vervielfältigt werden.

Copyright - Beperkte licentie: behalve zoals hierin specifiek toegestaan, mag geen enkel deel van de inhoud van dit document op om het even welke manier of hoe dan ook gereproduceerd worden zonder de voorafgaande schriftelijke toestemming van Pentair International SRL.

Copyright - Licence limitée: sauf expressément autorisé ci-après, aucune partie du contenu de ce document ne peut être reproduite sous toute forme ou par tout moyen sans la permission écrite préalable de Pentair International SRL.

Copyright - Licencia limitada: salvo en lo expresamente permitido en el presente documento, se prohíbe la reproducción total o parcial del mismo por cualquier medio sin la previa autorización por escrito de Pentair International SRL.

Copyright - Licenza limitata: se non indicato specificatamente di seguito, nessuna porzione del contenuto di questo documento può essere riprodotta in qualsiasi forma o con qualsiasi mezzo senza preventiva autorizzazione scritta di Pentair International SRL.