



## INTELLITEMP

Tecnologia a flusso variabile integrata



Pentair Temp



### ISTRUZIONI PER L'INSTALLAZIONE E L'USO

ISTRUZIONI DI SICUREZZA IMPORTANTI,  
LEGGERE E SEGUIRE TUTTE LE ISTRUZIONI,  
CONSERVARE LE PRESENTI ISTRUZIONI

PENTAIR AQUATIC SYSTEMS  
(Rev. 01/06/2023)



ITTP-5M-V  
ITTP-6M-V  
ITTP-8T-V



Il foglio illustrativo disponibile in EN / FR / NL / DE / IT / ES / PO è scaricabile all'indirizzo [www.pentairpooleurope.com](http://www.pentairpooleurope.com)



Pentair vi ringrazia per la fiducia accordata nella scelta di Pentair IntelliTemp, la pompa di calore per piscina full inverter. Nel presente documento, la pompa di calore sarà denominata PDC.

Per usufruire appieno di tutte le funzionalità della vostra PDC IntelliTemp, leggete attentamente questo manuale dell'utente. Ti preghiamo di conservarlo per poterlo consultare in qualsiasi momento.



Dichiarazione di conformità

Directivas - Normas armonizadas

**Pentair International Sarl - Avenue de Sévelin 20 - 1004 Lausanne - Switzerland**

Pentair dichiara sotto la propria responsabilità che il prodotto risponde alle direttive

<b>SAFETY</b>	<b>EN 60335-1:2012/A15:2021</b>	<b>EN 60335-2-40:2003/A13:2012</b>	<b>EN 62233:2008</b>	
<b>EMC</b>	<b>EN IEC 55014-1:2021</b>	<b>EN 55014-1:2017/A11:2020</b>	<b>EN IEC 61000-3-2:2019/A1:2021</b>	
	<b>EN IEC 61000-3-2:2019</b>	<b>EN 61000-3-3:2013/A2:2021</b>	<b>EN 61000-3-3:2013/A1:2019</b>	
	<b>EN IEC 61000-3-11:2019</b>	<b>EN 61000-3-12:2011</b>	<b>EN IEC 55014-2:2021</b>	<b>EN 55014-2:2015</b>
<b>NOISE</b>	<b>200/14/CE</b>			

INTELLITEMP

ITTP-5M-V / ITTP-6M-V / ITTP-8T-V

Altri documenti normativi

RoHS 2011/65/EU  
WEEE 2012/19/EU



**Temperatura operativa:** da -15° a 38° C

**IP:** X4

**Altitudine massima di utilizzo:** 2000 m

- Prodotto: ITTP-5M-V	<b>Alimentazione:</b> 230 V ~, 50 Hz	<b>Potenza assorbita max:</b> 3.2 kW	<b>Peso:</b> 75.0 kg
- Prodotto: ITTP-6M-V	<b>Alimentazione:</b> 230 V ~, 50 Hz	<b>Potenza assorbita max:</b> 4.2 kW	<b>Peso:</b> 75.5 kg
- Prodotto: ITTP-8T-V	<b>Alimentazione:</b> 400 V ~, 50 Hz	<b>Potenza assorbita max:</b> 7.1 kW	<b>Peso:</b> 92.0 kg

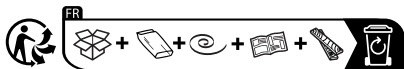

**Trattamento di dispositivi elettronici esausti da parte di privati:**

Il simbolo della pattumiera sbarrata posta sui componenti principali del prodotto indica che questo non deve essere smaltito insieme ai rifiuti domestici. Esso deve essere riconsegnato a un idoneo punto di raccolta per il riciclo degli apparecchi elettronici (informazioni disponibili presso il servizio di raccolta dei rifiuti locale). Il presente prodotto contiene sostanze potenzialmente pericolose che possono avere effetti gravi sull'ambiente e la salute umana.

- Hotline Assistenza post-vendita / SAV: +33(0)1 84 28 09 40 - Sito web: [www.pentairpooleurope.com](http://www.pentairpooleurope.com) - Garanzia prodotti non di consumo: 3 anni

© 2023 Pentair International LLC, Tutti i diritti riservati - Il presente documento è soggetto a modifiche senza preavviso

Marchi commerciali e rinunce: Pentair IntelliTemp e Pentair sono marchi e/o marchi registrati di Pentair e/o delle sue affiliate. Salvo indicazione contraria, i nomi e i marchi altrui che potrebbero essere utilizzati nel presente documento non sono utilizzati per indicare un'affiliazione o un'approvazione tra i proprietari di tali nomi di marchi e di Pentair. I nomi e i marchi possono essere marchi depositati della o delle marche depositate di tali parti o di altri.

**SOMMARIO**

> AVVERTENZE E PRECAUZIONI DI SICUREZZA IMPORTANTI	p 03
> TABELLA DELLE SPECIFICHE	p 04
> CONSEGNA - TRASPORTO, DESCRIZIONE GENERALE	p 05
> INSTALLAZIONE (SITO, TIPO DI SUPPORTO, SPAZIO NECESSARIO)	p 06
> DIMENSIONI, RACCORDI IDRAULICI	p 07
> SCHEMA ELETTRICO	p 08
> INSTALLAZIONE IN ACQUA, ACCENSIONE	p 09
> INSTALLAZIONE WIFI, USO	p 10
> REGOLAZIONE (CONTROLLER ELETTRONICO)	p 13
> TABELLA DEI DIFFERENTI STATI DEL DISPLAY	p 14
> RIPARAZIONE - MANUTENZIONE	p 15
> SVERNAMENTO	p 15
> SCHEMA ELETTRICO	p 16
> RICICLO, DETTAGLIO DEI COMPONENTI INTERNI	p 17



Questo simbolo indica che l'apparecchio utilizza R32, un refrigerante a bassa velocità di combustione.



Questo simbolo indica che l'apparecchiatura deve essere manipolata da un tecnico di manutenzione conformemente al manuale d'uso.



Questo simbolo indica che il manuale d'uso deve essere letto con attenzione prima dell'uso.



**ATTENZIONE:** In condizioni normali, una PDC idonea permette di riscaldare l'acqua della vasca di 1°C - 2°C al giorno. È quindi del tutto normale non percepire una differenza di temperatura in uscita dal circuito quando la PDC è in funzione. Una vasca riscaldata deve essere coperta per evitare l'eventuale dispersione di calore.

L'apparecchio è progettato per l'uso in piscina secondo la norma NF-EN-16713

- Il mancato rispetto delle avvertenze potrebbe causare danni alle attrezzature della piscina o provocare gravi lesioni o addirittura la morte.
- Solo una persona qualificata nei settori tecnici interessati (elettricità, idraulica o refrigerazione) è autorizzata a eseguire la manutenzione o la riparazione dell'apparecchio. Il tecnico qualificato che interviene sull'apparecchio deve utilizzare/indossare dispositivi di protezione individuale, quali occhiali di sicurezza, guanti di protezione o altro, per ridurre il rischio di lesioni che potrebbero verificarsi durante l'intervento sull'apparecchio.
- Prima di eseguire qualsiasi intervento sull'apparecchio, verificare che questo sia fuori tensione e fermo.
- L'apparecchio è destinato ad un uso specifico per piscine e spa e non deve essere utilizzato per nessun altro uso se non quello per il quale è stato progettato.
- Questo apparecchio non è destinato ai bambini.
- Questo apparecchio non è progettato per essere utilizzato da persone inesperte (compresi i bambini di 8 anni e più) o con capacità fisiche, sensoriali o mentali ridotte, salvo:
  - se utilizzato sotto sorveglianza o con istruzioni per l'uso fornite da una persona responsabile della loro sicurezza; e
  - se tali persone comprendono i rischi incorsi.
- I bambini devono essere monitorati per assicurarsi che non giochino con il dispositivo.
- L'installazione dell'apparecchio deve avvenire secondo le istruzioni del produttore e nel rispetto delle norme locali e nazionali vigenti. L'installatore è responsabile dell'installazione dell'apparecchio e del rispetto delle normative nazionali in materia di installazione. In nessun caso il produttore potrà essere ritenuto responsabile in caso di mancato rispetto delle norme di installazione locali in vigore.
- Per qualsiasi azione diversa dalla semplice manutenzione da parte dell'utente descritta nel presente manuale, il prodotto deve essere mantenuto da un professionista qualificato.
- L'errata installazione e/o l'errato utilizzo possono causare gravi danni materiali o fisici, fino alla morte.
- Non toccare la ventola o le parti mobili e non inserire oggetti o dita in prossimità delle parti mobili quando il dispositivo è in funzione. • Le parti mobili possono causare lesioni gravi o addirittura la morte.
- Non utilizzare tubi o raccordi per spostare la macchina, né tirarla verso l'alto.

#### AVVERTENZE RELATIVE ALLE APPARECCHIATURE ELETTRICHE:

- L'alimentazione elettrica dell'apparecchio deve essere protetta da un Dispositivo a corrente Differenziale Residua (DDR) da 30 mA dedicato, in conformità con le norme vigenti del Paese d'installazione.
- Per collegare l'apparecchio non utilizzare prolunghe, ma collegarlo direttamente a un circuito di alimentazione adatto.
- Se un apparecchio fisso non è dotato di un cavo di alimentazione e di una spina o di qualsiasi altro mezzo di scollegamento alla rete di alimentazione che preveda una separazione dei contatti in tutti i poli per permettere una disconnessione totale in caso di sovratensione di categoria III, il manuale preciserà la necessità di integrare dei mezzi di scollegamento nel cablaggio fisso, conformemente alle regole di cablaggio.
- Nel circuito di alimentazione dell'apparecchio deve essere installato un metodo di disconnessione adeguato, conforme a tutte le disposizioni locali e nazionali in materia di sovratensione di categoria III, che scolleghi tutti i poli del circuito di alimentazione. Questo metodo di disconnessione non è fornito con il dispositivo e deve essere fornito dal professionista incaricato dell'installazione.
- Prima di qualsiasi operazione, verificare che:
  - La tensione indicata sulla piastrina segnaletica dell'apparecchio corrisponda a quella della rete,
  - La rete di alimentazione sia adatta all'utilizzo dell'apparecchio e disponga di una presa a terra,
  - La spina di alimentazione (se presente) si adatti alla presa di corrente.
- Se il cavo di alimentazione è danneggiato, deve essere tassativamente sostituito dal fabbricante, da un suo agente tecnico o da una persona qualificata, per garantire la sicurezza.

#### AVVERTENZE SPECIALI PER LE APPARECCHIATURE CONTENENTI REFRIGERANTE:

- Il refrigerante R32 è un refrigerante di categoria A2L, considerato potenzialmente infiammabile.
- Non liberare fluido R32 o R410A nell'atmosfera. Questo fluido è un gas fluorurato a effetto serra, disciplinato dal protocollo di Kyoto, con un potenziale di riscaldamento globale (GWP) = 675 per R32 e 2088 per R410A (normativa europea UE 517/2014).
- Il dispositivo deve essere conservato in un luogo ben ventilato, lontano da fonti di calore.
- Installare l'unità all'esterno. Non installare l'unità all'interno o in un luogo chiuso e non ventilato verso l'esterno.
- Per garantire il rispetto delle norme e delle normative pertinenti in materia di ambiente e di installazione, in particolare del decreto n. 2015-1790 e/o della normativa europea UE 517/2014, deve essere effettuata una ricerca di eventuali perdite sul circuito di raffreddamento almeno una volta all'anno. Questa operazione deve essere effettuata da un tecnico certificato in apparecchi di refrigerazione.
- Conservare e trasmettere tali documenti per una successiva consultazione durante l'intera durata del dispositivo.

**CUADRO DE CARACTERÍSTICAS**

<b>Modelli</b>	<b>INTELLITEMP 5M-V ITTP-5M-V</b>	<b>INTELLITEMP 6M-V ITTP-6M-V</b>	<b>INTELLITEMP 8T-V ITTP-8T-V</b>
SCOP secondo EN 17645	8,2	8,3	7,6
Classificazione secondo la norma EN 17645	A	A	A
Dimensioni del laghetto consigliate (da maggio a settembre con copertura)	15-85 m <sup>3</sup>	85-105 m <sup>3</sup>	105-160 m <sup>3</sup>
<b>Aria 26°C / Acqua 26°C / 80%UR</b>			
Potenza in uscita (modalità boost)	15,8 kW	18,5 kW	30,2 kW
Coefficiente di prestazione (COP) (modalità boost)	6,1	5,6	5,4
Potenza in uscita (Modalità smart)	15,8 kW ~ 6,6 kW	18,5 kW ~ 7,7 kW	30,2 kW ~ 13,0 kW
Coefficiente di prestazione (COP) (Modalità smart)	6,1 ~ 12,1	5,6 ~ 12,4	5,4 ~ 10,9
Potenza in uscita (Eco-silenzio)	6,6 kW	7,7 kW	13,0 kW
Coefficiente di prestazione (COP) (Eco-silenzio)	12,1	12,4	10,9
<b>Aria 15°C / Acqua 26°C / 70%UR</b>			
Potenza in uscita (modalità boost)	12,9 kW	14,9 kW	23,7 kW
Coefficiente di prestazione (COP) (modalità boost)	5,0	4,8	4,6
Potenza in uscita (Modalità smart)	12,9 kW ~ 5,4 kW	14,9 kW ~ 5,9 kW	23,7 kW ~ 9,7 kW
Coefficiente di prestazione (COP) (Modalità smart)	5,0 ~ 7,0	4,8 ~ 7,7	4,6 ~ 7,7
Potenza in uscita (Eco-silenzio)	5,4 kW	5,9 kW	9,7 kW
Coefficiente di prestazione (COP) (Eco-silenzio)	7,0	7,7	7,7
<b>Aria 7°C / Acqua 26°C / 90%UR</b>			
Potenza in uscita (modalità boost)	10,6 kW	12,8 kW	19,9 kW
Coefficiente di prestazione (COP) (modalità boost)	4,4	4,2	4,1
Livello di rumorosità CTTM min-max (a 10 m) in base a EN ISO 3741 : 2010	29 ~ 40 dB(a)	33 ~ 42 dB(a)	32 ~ 42 dB(a)
Livello di rumore min-max (a 10 m) Secondo EN ISO 3744:2010	21 ~ 30 dB(a)	21 ~ 25 dB(a)	26 ~ 32 dB(a)
Temperatura operativa:	-15°C -> 38°C		
<b>Componenti</b>			
Armadietto	ABS traité anti UV		
Refrigerante	R32		
<b>Installazione</b>			
Collegamento idraulico	1,5"/50 mm		
Alimentazione	230 V / 1~+N / 50 Hz		400 V / 3~+N / 50 Hz
Corrente nominale (max.)	12 A (14 A)	15 A (17 A)	11 A (15 A)
Protezione e dimensioni del cavo (per 20 m)	C 16 A (3G 2,5 mm <sup>2</sup> )	C 20 A (3G 2,5 mm <sup>2</sup> )	3P+N C 20 A (5G 2,5mm <sup>2</sup> )
Consumo massimo di energia	3,2 kW	4,2 kW	7,1 kW
Portata d'acqua minima	5 m <sup>3</sup> /h	7 m <sup>3</sup> /h	10 m <sup>3</sup> /h
Caduta di pressione	77 kPa	77 kPa	77 kPa
Dimensioni (L x L x A)	979 x 695 x 837 mm	979 x 695 x 837 mm	979 x 695 x 837 mm
Peso netto (lordo)	75 kg (99 kg)	75,5 kg (99,5 kg)	92 kg (116 kg)

## CONSEGNA E TRASPORTO

Dopo avere disimballato la PDC, verificare il contenuto per segnalare eventuali danni. Verificare anche che la pressione letta sul manometro (Aprire il portello di accesso) corrisponda alla pressione indicata p.15 in funzione della temperatura esterna misurata; in caso contrario, potrebbe esserci una perdita.

La PDC deve sempre essere stoccata e trasportata in posizione verticale su un pallet e nell'imballaggio d'origine.

L'eventuale stoccaggio e/o trasporto della PDC in orizzontale ne invalida la garanzia.

## DESCRIZIONE GENERALE

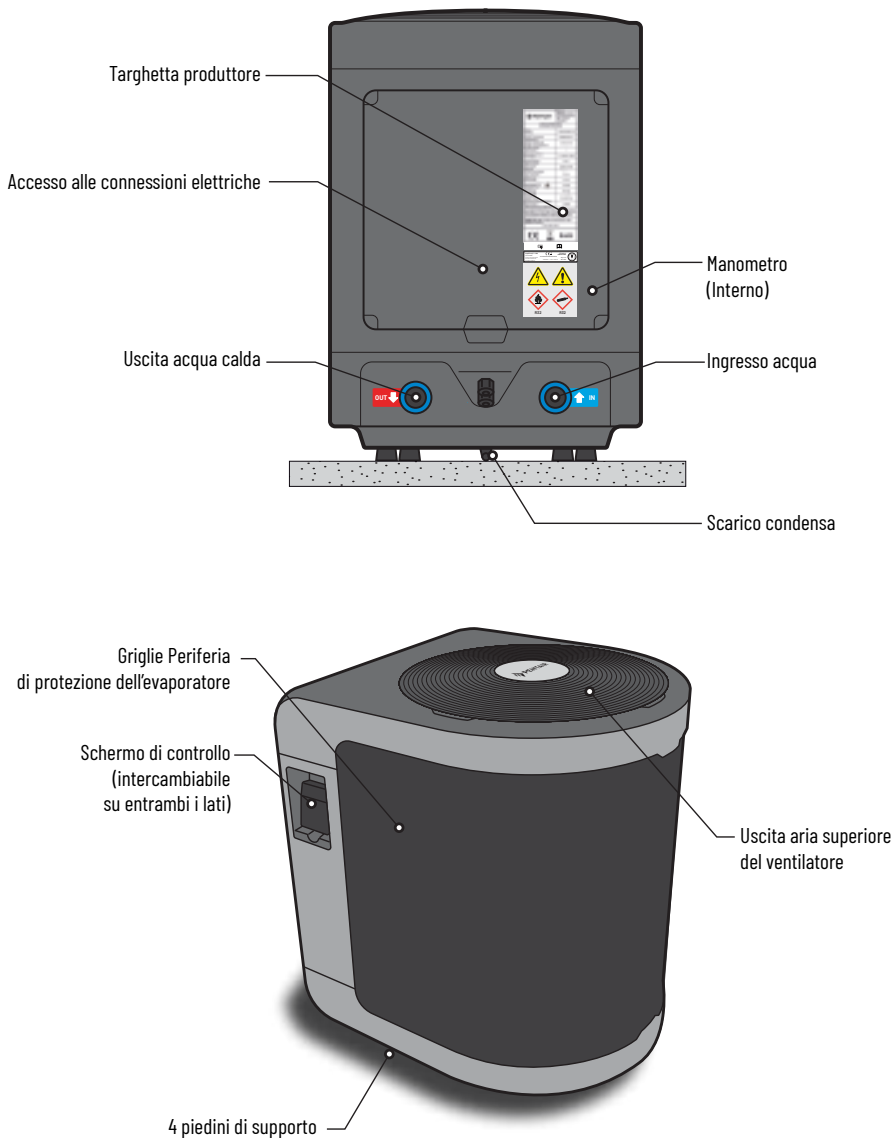

## INSTALLAZIONE (SITO, TIPO DI SUPPORTO, SPAZIO LIBERO NECESSARIO)

- Installare la PDC all'esterno a più di 3,5 m dalla vasca, secondo le leggi in vigore (NF C 15 100).
- Posare la PDC su una superficie stabile e solida (che sia in grado di sopportare il peso dell'apparecchio) e a livello (se necessario, realizzare una base in calcestruzzo, vedere le dimensioni consigliate sotto riportate).
- Mantenere 1 m (minimo 30 cm) di spazio libero davanti alle griglie verticali di aspirazione dell'aria (3 lati dell'HP), si raccomanda di lasciare 1 m sul retro per facilitare l'accesso allo sportello di ispezione e 3 m all'uscita della ventola (nella parte superiore) su un'area completamente libera da ostacoli.
- Non appoggiarsi, camminare o appoggiare oggetti pesanti sulla griglia superiore. Non ostruire la griglia superior.
- Prevedere uno spazio sufficiente attorno alla PDC per le operazioni di riparazione e manutenzione.
- Prevedere un dispositivo di evacuazione dell'acqua nelle vicinanze della PDC per preservare la zona in cui è installata.
- Tenere il più possibile la PDC fuori dalla portata dei bambini.
- Il lato su cui è installato il display può essere invertito (vedere pag. 12).

La PDC non deve essere installata:

- Nelle vicinanze di getti per irrigazione, spruzzi o scoli d'acqua o di fango (in prossimità di una strada, prendere in considerazione gli effetti del vento),
- Sotto un albero,
- Vicino a una fonte di calore o di gas infiammabile,
- In un luogo in cui sarebbe esposta a oli, gas infiammabili, prodotti corrosivi o composti solforosi,
- Nelle vicinanze di apparecchiature ad alta frequenza,
- In luoghi in cui possa essere sommersa da accumuli di neve,
- In luoghi in cui potrebbe essere inondata dalle condense prodotte dall'apparecchiatura stessa durante il funzionamento
- Su una superficie in grado di trasmettere vibrazioni all'abitazione.

Consigli per attenuare le eventuali emissioni sonore della PDC:

- Non installarla sotto, o in direzione di, eventuali finestre.
- Non orientare l'uscita della ventola verso i vicini.
- Non orientare l'uscita della ventola (aria fredda) verso la piscina.
- Installarla in uno spazio libero (le onde sonore si riflettono sulle superfici).
- Installare uno schermo acustico attorno alla PDC, rispettando le distanze
- Installare 50 cm di tubo in PVC morbido all'ingresso ed all'uscita dell'acqua della PDC

Per migliorare le prestazioni, si consiglia di isolare termicamente le tubazioni tra la PDC e la piscina, specialmente se la distanza è importante.

### Spazio da garantire attorno alla PDC:

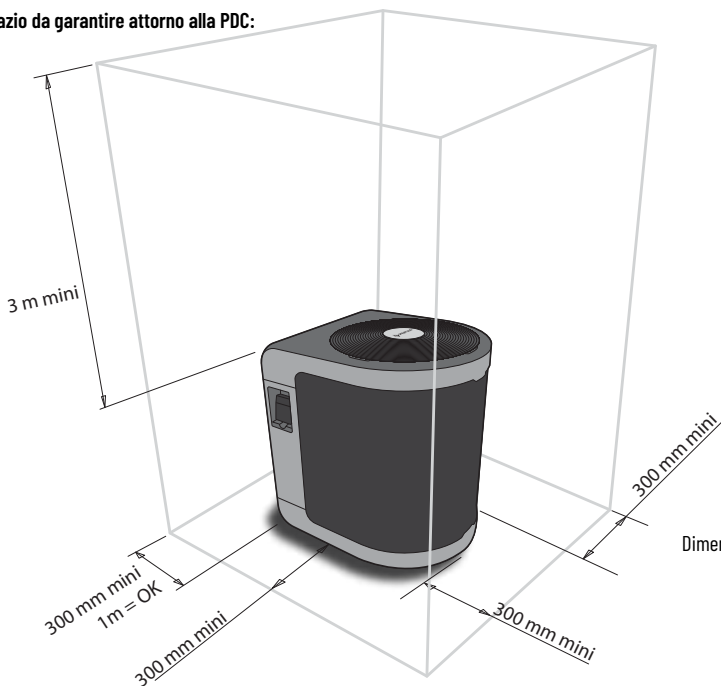

Dimensioni minime della lastra in calcestruzzo

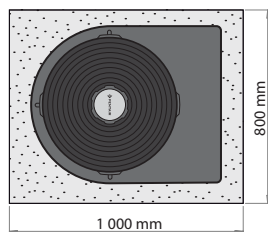

La PDC deve essere installata in modo permanente su una base rigida. Utilizzare i piedini regolabili per livellare il PDC.

## DIMENSIONI:

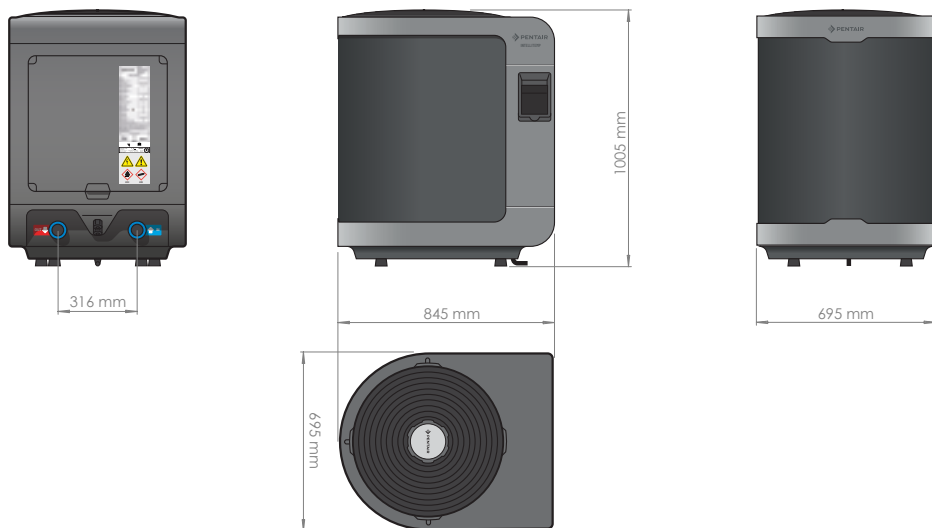

## RACCORDI IDRAULICI:

- Qualità dell'acqua necessaria per questo apparecchio: NF-EN-16713-3
- La PDC è compatibile con qualsiasi tipo di trattamento dell'acqua. La PDC deve essere imperativamente collegata con un tubo PVC da Ø 50 mm sul circuito idraulico della piscina, dopo il filtro e prima del sistema di trattamento, qualunque esso sia (pompe dosatrici Cl, pH, Br e/o elettroliti a sale).
- Rispettare il senso di collegamento idraulico (blu = acqua in ingresso, rosso = acqua in uscita)
- Installare obbligatoriamente un by-pass per facilitare gli interventi sulla PDC. In normali condizioni operative, la valvola di by-pass è completamente chiusa e le valvole di arresto sono aperte. Durante la manutenzione, la valvola di by-pass è completamente aperta e le valvole di arresto sono chiuse. La portata della pompa di calore viene regolata automaticamente grazie alla tecnologia di regolazione del flusso.
- Prima di collegare i tubi in PVC alla PDC, assicurarsi che il circuito sia stato precedentemente pulito da tutti i residui dei lavori (ciottoli, terra e così via).

### Collegamento del kit di evacuazione delle condense:

Durante il suo funzionamento, la PDC è soggetta a un fenomeno di condensazione. Questo comporta uno scolo di acqua più o meno importante, a seconda del tasso di umidità. Per canalizzare questo scolo, che può consistere in diversi litri d'acqua al giorno, si consiglia di installare il kit di scarico della condensa in dotazione e di collegarlo a un circuito di scarico dell'acqua adatto.

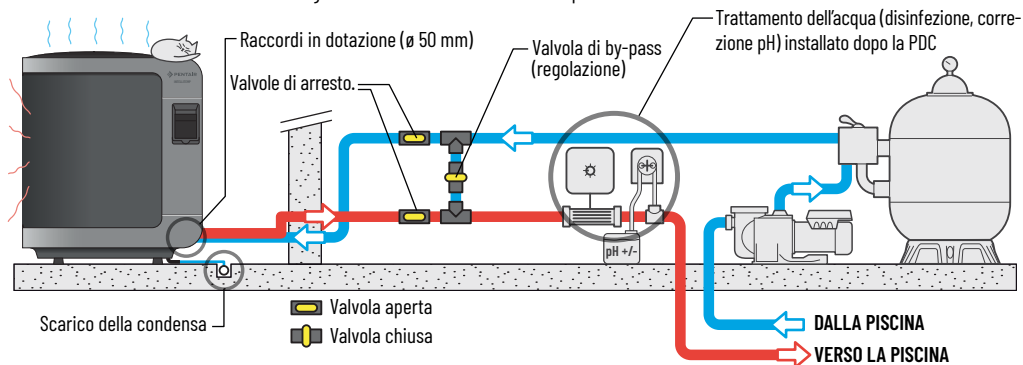

**Raccordi dell'alimentazione elettrica:**

- Prima di qualsiasi intervento all'interno della PDC, è obbligatorio scollegare l'alimentazione elettrica della PDC: in caso contrario, sussiste un rischio di shock elettrico che può comportare danni materiali e gravi lesioni, fino alla morte.
- Eventuali cablaggi all'interno della PDC o sostituzioni del cavo di alimentazione possono essere effettuati soltanto da un tecnico qualificato ed esperto.
- L'alimentazione elettrica deve corrispondere alla tensione indicata sulla piastrina segnaletica della PDC.
- La PDC deve essere collegata imperativamente a una presa di terra

**Installazione elettrica:**

Per garantire il funzionamento dell'unità in totale sicurezza e preservare l'integrità dell'impianto elettrico, la PDC deve essere collegata ad un'alimentazione generale rispettando le seguenti regole:

A monte, l'alimentazione elettrica generale deve essere protetta da un interruttore differenziale da 30 mA.

La PDC deve essere collegata a un idoneo interruttore magnetotermico in curva C (v. tabella seguente), in conformità con le norme e i regolamenti vigenti nel Paese di installazione dell'unità.

Il cavo di alimentazione deve essere adattato in funzione della potenza della PDC e della lunghezza del cavo necessaria all'installazione (v. tabella seguente). Il cavo deve essere adatto all'uso esterno.

Nel caso di un sistema trifase, è imperativo rispettare l'ordine di collegamento delle fasi.

In caso di inversione di fase, il compressore della PDC non funzionerà e sul display appare il codice di errore EA08.

Nei luoghi pubblici, è obbligatoria l'installazione di un pulsante di arresto di emergenza in prossimità della PDC.

La tensione elettrica deve corrispondere a quella indicata sulla PDC.

I collegamenti devono essere dimensionati in funzione della potenza della PDC e dello stato di installazione.

Modelli	Alimentazione	Corrente max	Diametro cavo R02V e lunghezza massima del cavo	Protezione magnetotermica (C)
ITTP-5M-V	Monofase 230 V ~, 50 Hz	14.0 A	3x4 mm <sup>2</sup> / 30m    3x6 mm <sup>2</sup> / 40m 3x10 mm <sup>2</sup> / 70m	20 A
ITTP-6M-V		17.0 A		
ITTP-8T-V	Trifase 380 V ~, 50 Hz	15.0 A	5x4 mm <sup>2</sup> / 70m	20 A

- Per il passaggio dei cavi, utilizzare i premistoppa e i passafilo in dotazione all'interno della PDC.
- Dato che questa PDC è installata all'esterno, è obbligatorio passare il cavo in una guaina di protezione prevista a tale scopo. L'alimentazione della PDC deve essere munita di un dispositivo di protezione in conformità con la normativa vigente.
- I cavi elettrici devono essere interrati a 50 cm di profondità (85 cm sotto una strada o un sentiero) in una guaina elettrica (anelata rossa). Quando un cavo interrato sotto guaina incrocia un altro cavo o una conduttura (gas, acqua o altro), la distanza tra di essi deve essere superiore a 20 cm.

**NORME PER IL CABLAGGIO ELETTRICO:**

Questo prodotto deve essere installato da un elettricista autorizzato o certificato, o da un professionista qualificato in conformità con la normativa locale in vigore nel paese di utilizzo del prodotto.

A = ÖVE 8001-4-702

CZ = CSN 33 2000 7-702

E = UNE 20460-7-702 1993, RECBT ITC-BT-31 2002

F = NF C15-100

H = MSZ 2364-702/1994/MSZ 10-553 1/1990

IRL = Wiring Rules + IS HD 384-7-702

M = MSA HD 384-7-702.S2

P = RSUUE

SK = STN 33 2000-7-702

TR = TS IEC 60364-7-702

B = AREI / RGIE

D = DIN VDE 0100-702

EW = EVHS-HD 384-7-702

GB = 6S7671:1992

I = CEI 64-8/7

LUX = 384-7.702 S2

NL = NEN 1010-7-702

PL = PN-IEC 60364-7-702:1992

SLO = SIST HD 384-7-702.S2

È inoltre necessario rispettare tutti i codici di installazione e le ordinanze locali applicabili. Un'installazione non corretta determina un pericolo elettrico che potrebbe causare lesioni gravi o mortali per gli utenti, gli installatori o altre persone e danni materiali. Scollegare sempre qualsiasi apparecchiatura dall'interruttore magnetotermico prima di installare o rimuovere l'apparecchiatura stessa. La mancata osservanza di questa precauzione potrebbe causare la morte o gravi lesioni.



### Priorità di riscaldamento:

È possibile collegare la pompa di filtraggio sulla PDC per forzare il funzionamento del filtraggio se l'acqua non è alla temperatura desiderata. Occorre prima procurarsi un «contatto a secco» (relè normalmente aperto o contattore) con bobina da 230V AC.

### Collegamenti elettrici:

- Collegare la bobina di questo relè (A1 e A2) ai morsetti P1 e P2 della PDC.
- Collegare l'ingresso e l'uscita del contatto a secco (normalmente aperto) in parallelo al contatto a secco dell'orologio di filtraggio della piscina.

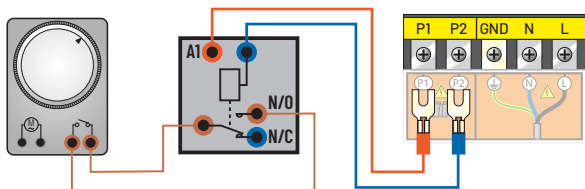

Parametro che tiene conto del collegamento: verificare che l'impostazione del parametro della pompa di filtraggio (parametro n. 9) sia impostato su «2» (accesso descritto a pag. 11). In caso contrario, siete pregati di contattarci per modificare l'impostazione.



### MESSA IN ACQUA E ACCENSIONE DELLA PDC A INIZIO STAGIONE:

Quando la PDC è stata collegata al circuito dell'acqua con il by-pass e al circuito elettrico da un professionista, assicurarsi che:

- La PDC sia perfettamente orizzontale (a livello).
- La PDC sia ben fissata e stabile.
- Il circuito dell'acqua sia spurgato dall'eventuale aria residua tubi della PDC.
- Il manometro sul retro della PDC indichi una temperatura uguale alla temperatura dell'ambiente esterno.
- Il circuito dell'acqua sia correttamente collegato (nessuna perdita né deterioramento dei raccordi idraulici, corretto serraggio dei raccordi a vite).
- Il circuito elettrico sia ben collegato (corretto serraggio dei cavi sui morsetti e interruttore intermedio), ben isolato e collegato a terra.
- Le condizioni di installazione e di utilizzo descritte in precedenza siano rispettate.
- La temperatura esterna sia compresa tra 0 e +35°C.
- La temperatura dell'acqua sia di almeno 15°C.
- L'evaporatore sul lato della PDC sia pulito (sgombro da foglie, polvere, polline, ragnatele e altro)

Sarà quindi possibile mettere la macchina in funzione seguendo nell'ordine le fasi previste:

- Aprire le 3 valvole del by-pass (v. schema idraulico).
- Chiudere a metà la valvola di by-pass.
- Rimuovere qualsiasi oggetto o strumento inutile attorno alla PDC.
- Avviare la pompa del sistema di filtraggio.
- Mettere la PDC sotto tensione, facendo scattare l'interruttore e tramite il pulsante ON/OFF del display.
- Verificare che la PDC si avvii e arresti correttamente assieme al circuito di filtraggio: in caso di mancato rilevamento d'acqua nella PDC, il display indicherà «FLO».
- La PDC si avvia dopo un intervallo di alcuni minuti.
- Regolare la temperatura (capitolo «Regolazione»).
- Regolare la portata dell'acqua (capitolo «Regolazione della portata dell'acqua»).
- Dopo qualche minuto, è possibile regolare la valvola by-pass come indicato nel capitolo «Regolazione della portata dell'acqua». Successivamente, coprire la piscina e lasciare funzionare la PDC per diversi giorni con la pompa di filtraggio in «marcia forzata», fino a quando l'acqua della vasca non raggiunge la temperatura di balneazione desiderata.

## RECURSOS ELÉCTRICOS:

- Dato che questa PDC è installata all'esterno, è obbligatorio passare il cavo in una guaina di protezione prevista a tale scopo. L'alimentazione della PDC deve essere munita di un dispositivo di protezione in conformità con la normativa vigente.
- I cavi elettrici devono essere interrati a 50 cm di profondità (85 cm sotto una strada o un sentiero) in una guaina elettrica (anellata rossa). Quando un cavo interrato sotto guaina incrocia un altro cavo o una conduttura (gas, acqua o altro), la distanza tra di essi deve essere superiore a 20 cm.

### Collegamenti elettrici (alimentazione, Pilotaggio a distanza tramite connessione all'RS-485)

Nota: È possibile controllare la PDC tramite un contatto a secco (interruttore) o tramite il bus Pentair RS-485.

- 1: Rimuovere il portello di accesso svitando le quattro viti
- 2: Rimuovere il pannello frontale del quadro elettrico svitando le 7 viti
- 3: Utilizzare i tiracavi per portare ogni cavo della sezione appropriata, vedere il diagramma seguente. Utilizzare i tiracavi presenti per portare ogni cavo di sezione appropriata, vedi schema sotto, nel passacavo libero (2.1 per l'alimentazione, 2.2 per l'interruttore / RS-485).
- 4: Portare il cavo alla rispettiva morsetteria e stringere il morsetto del cavo. Tirare il cavo per verificare che non scivoli.
- 5: Collegare l'alimentazione (3 fili per la fase singola, 5 fili per la fase tripla) secondo gli schemi seguenti.
- 6: Collegare l'interruttore o il BUS RS-485 secondo lo schema seguente
- 7: Riposizionare e riavvitare il pannello frontale del quadro elettrico
- 8: Riposizionare e riavvitare il portello di accesso

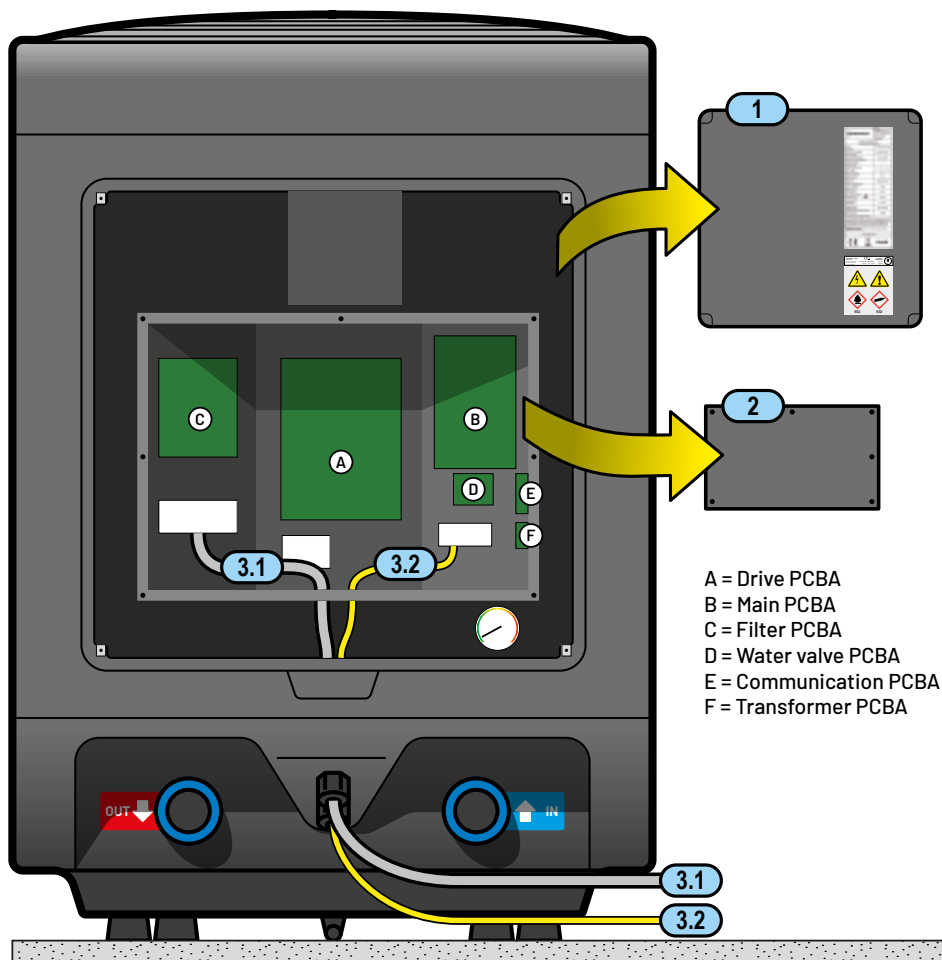

### 3.1 Alimentazione dell'HP, connessioni dei terminali:

Versione monofase: (ITTP-5M-V & ITTP-6M-V)

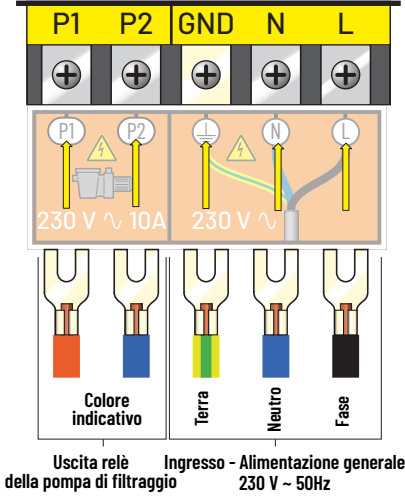

Versione trifase: (ITTP-8T-V)

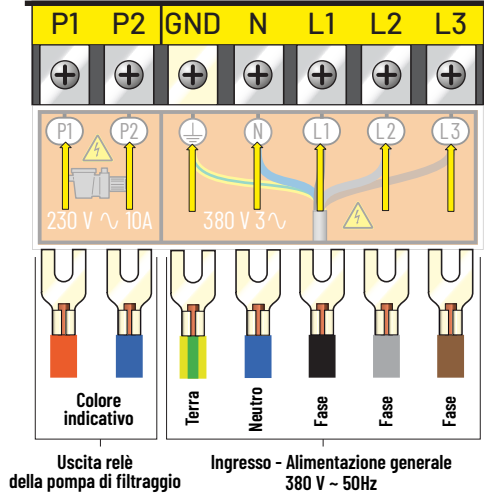

### 3.2 Pilotare a distanza l'HP attraverso i dispositivi di automazione di Pentair:

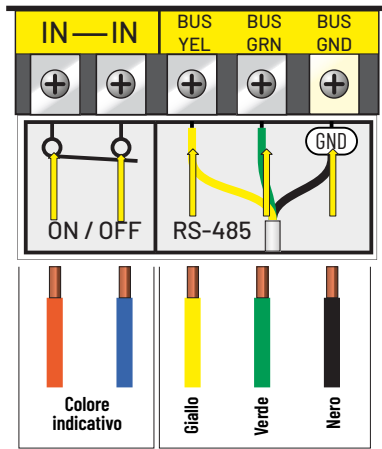

Ingresso contatto a secco (ON-OFF da remoto)

Bus di connessione (carta d'opzione Modbus) Pentair (IntelliPool, Speedeo...)

Ingresso contatto a secco (ON-OFF da remoto), togliere lo shunt presente

Bus di connessione Pentair (IntelliPool, Speedeo ...)

Connessione a Maestro :

Connessione a Speedeo : Connessione a IntelliPool :

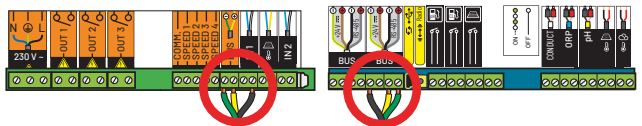
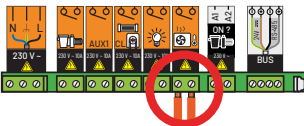

## USO GENERALE:

### Qualità dell'acqua (standard):

- Gli standard di qualità dell'acqua raccomandati devono assolutamente rispettare le norme seguenti:
- Concentrazione di cloro inferiore a 2,5 ppm
- Livello di pH da 6,9 a 8
- In caso di superclorazione, isolare la pompa di calore chiudendo le valvole di ingresso e di uscita della macchina e riportandole nella loro posizione iniziale dopo il trattamento.

## UTILIZZO

Coprire la vasca con una copertura (telo a bolle, saracinesca o altro) per evitare perdite di calore.

### Mantenimento della temperatura:

- Una volta raggiunta la temperatura desiderata, è possibile programmare la durata giornaliera di filtraggio secondo le proprie abitudini (da 8 a 10 ore al giorno minimo durante la stagione). Quando necessario, la pompa di calore si accenderà automaticamente. Il tempo minimo di funzionamento varia a seconda del periodo di utilizzo; per maggior informazioni, contattare il proprio rivenditore.

Se si nota che la temperatura dell'acqua della piscina diminuisce mentre la macchina funziona costantemente, aumentare il tempo di funzionamento giornaliero del filtraggio.

Non dimenticare di posizionare la copertura isoterma quando non si utilizza la piscina per limitare la dispersione di temperatura dell'acqua.

**IMPORTANTE:** una piscina senza copertura perderà 4 volte più energia di una piscina equivalente coperta.

La scelta di una pompa di calore tiene sempre conto della presenza di un telone, di una saracinesca o di un'altra protezione sulla piscina quando non viene utilizzata.

## POSIZIONE REVERSIBILE DEL DISPLAY:

Questo HP è stato progettato in modo da consentire di scegliere il lato su cui posizionare lo schermo.

- 1: Aprire il portello di accesso
- 2: Dall'interno, scollegare il connettore del display dal cavo bianco
- 3: Dall'esterno, svitare il pannello laterale in acciaio con apertura del display (7 viti)
- 4: Dall'esterno, svitare anche il pannello in acciaio sul lato opposto
- 5: Rimuovere il display dalla sua posizione e installarlo nella nicchia opposta.
- 6: Dall'interno, spostare il connettore e il cavo bianco sul lato opposto
- 7: Ricollegare il display e verificare che funzioni correttamente
- 8: Collocare il pannello in acciaio con un'apertura sul lato del display.
- 9: Riposizionare le viti e stringerle.
- 10: Procedere allo stesso modo per l'intero pannello in acciaio
- 11: Chiudere il portello di accesso

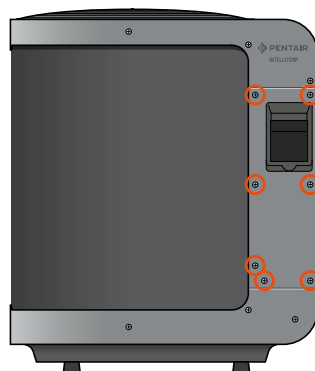

## PENTAIR TEMP App

Assicurarsi che la pompa di calore possa ricevere un segnale WiFi. Prendere uno smartphone recente e attivare il Bluetooth.

- Su Apple e Android Store, scaricare l'App Pentair Temp e creare il proprio account seguendo la procedura.

- Scansionare il codice QR situato dietro lo sportello di accesso per collegare IntelliTemp. Attivare la connessione Bluetooth dell'PDC premendo per 10 secondi il pulsante di accoppiamento sul modulo WiFi installato sulla parte superiore del quadro elettrico.

- Ora è possibile controllare la pompa di calore de remoto. Una volta collegata la pompa di calore, i nostri tecnici possono intervenire da remoto se necessario

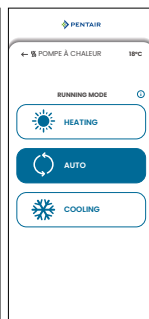
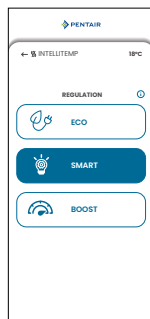
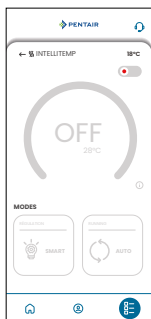

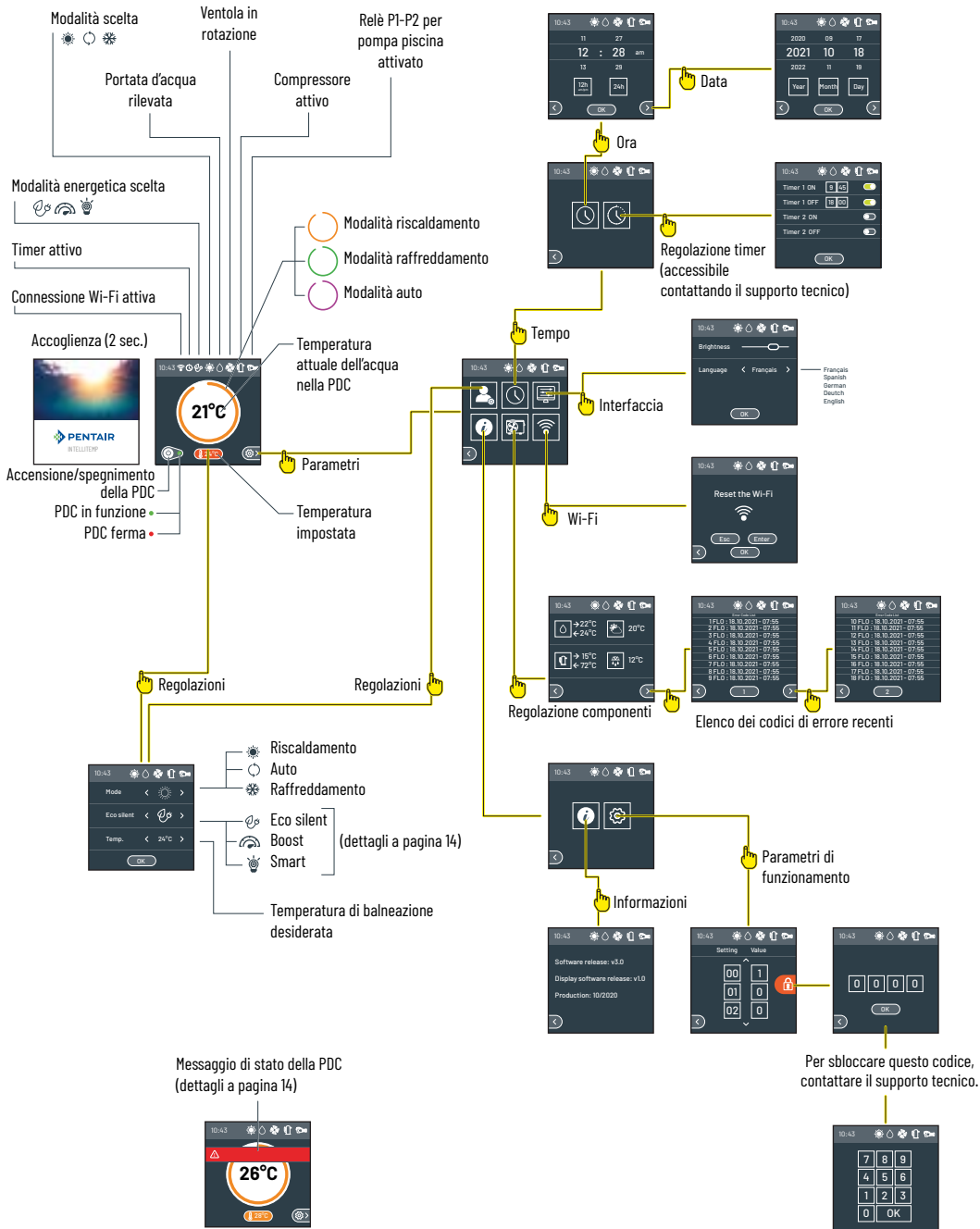

## MODES DE FONCTIONNEMENT

### - Modalità di riscaldamento o raffreddamento ECO-SILENCE: la più economica e silenziosa.

La pompa di calore varia la velocità dei componenti per mantenere un livello di rumore e di efficienza ottimale.

Utilizzo dal 30% al 60% della potenza. COP e livello sonoro sono prioritari, il ventilatore funziona alla velocità minima e il compressore funziona per ottimizzare il COP.

### - Modalità di riscaldamento o raffreddamento SMART: la più intelligente, si adatta alle vostre esigenze e all'ambiente.

La pompa di calore varia la velocità dei componenti per mantenere un rapporto ottimale tra potenza e rumore.

Utilizzare dal 30% al 100% della potenza. La potenza e il livello sonoro vengono regolati automaticamente in base alla temperatura esterna e alla temperatura dell'acqua della piscina.

### - Modalità di riscaldamento o raffreddamento BOOST: la potenza massima della pompa di calore.

La pompa di calore varia la velocità dei componenti per mantenere la massima potenza.

Utilizzare dall'85% al 100% della potenza per garantire un rapido aumento della temperatura.

## TABELLA DEI DIFFERENTI STATI DEL DISPLAY

Visualizzazione	Significato	Verifica	Azione da intraprendere
St-by	Stand-by		
FLO	Mancanza/assenza d'acqua	<ul style="list-style-type: none"> <li>- Verificare la portata dell'acqua nella macchina.</li> <li>- Verificare la sporcizia del filtro.</li> <li>- Verificare la regolazione by-pass.</li> <li>- Verificare il senso di passaggio dell'acqua nella macchina (ingresso in basso, uscita in alto)</li> </ul>	
AL10 / AL11	Errore HP		
AL15 / AL16	Differenza di temperatura eccessiva tra ingresso e uscita dell'acqua		
AL18	Temperatura di uscita del compressore troppo elevata		
AL17	Protezione temperatura troppo bassa con raffreddamento		
AL7 / AL8	Errore di comunicazione.	Verificare i collegamenti tra il display e la scheda elettronica nella macchina.	Contattare il proprio rivenditore.
AL3	Errore sonda (ingresso acqua)	Verificare il corretto collegamento della sonda interessata.	
AL4	Errore sonda (uscita acqua)		
AL5	Errore sonda (evaporatore)		
AL1	Errore sonda (uscita compressore)		
AL2	Errore sonda (ingresso compressore)		
AL6	Errore sonda (atmosfera)		
AL9	Errore ventola	Verificare i collegamenti della ventola.	
AL14	Temperatura troppo bassa	La temperatura esterna è inferiore a 0°C.	Attendere che la temperatura sia più elevata.
AL19 / AL20	Problema di alimentazione elettrica	Far verificare l'installazione da un tecnico competente.	
AL21 / AL22 AL23 / AL24 AL25	Problema elettronico/surriscaldamento	Spegnere l'alimentazione dell'apparecchio per 5-10 minuti, verificare che sia correttamente ventilato e che il flusso dell'aria non sia bloccato o rallentato. Rimettere la macchina sotto tensione.	Contattare il proprio rivenditore.
EA08	Inversione di fase	Spegnere l'apparecchio, controllare il cablaggio globale e il cablaggio del compressore	Ricollegare le fasi rispettando i riferimenti
EA09	Perdita di fase		

## RIPARAZIONE/MANUTENZIONE

- Prima di eseguire qualsiasi operazione di manutenzione della PDC, è obbligatorio scollegare l'alimentazione elettrica: in caso contrario, sussiste un rischio di shock elettrico che può comportare danni materiali e gravi lesioni, fino alla morte. La manutenzione deve essere effettuata da un tecnico qualificato.

**Pulizia** (deve essere eseguita da personale qualificato almeno una volta all'anno):

- La pulizia degli ingressi degli evaporatori e dell'uscita della ventola è necessaria a garantire un buon rendimento.
- L'alloggiamento della PDC deve essere pulito con un panno morbido inumidito (ad esempio, in microfibra). L'utilizzo di detersivi o di altri prodotti per la casa potrebbe degradare la superficie dell'alloggiamento e alterarne le proprietà.
- L'evaporatore può essere pulito facendo attenzione con un aspiratore a spazzola morbida, con un pennello morbido o un getto d'acqua dolce; non utilizzare mai una pulitrice ad alta pressione.

**Manutenzione annuale, controlli di sicurezza** (devono essere eseguiti da una persona qualificata almeno una volta all'anno):

Prima di effettuare qualsiasi operazione di manutenzione, è necessario spegnere l'apparecchio e attendere qualche minuto prima della posa degli apparecchi di controllo pressione; la pressione e la temperatura elevata di alcune parti del circuito frigorifero possono provocare gravi ustioni.

- Verificare la corretta tenuta dei cavi elettrici.
- Verificare il collegamento delle masse a terra.
- Controllare lo stato del manometro, la pressione in base alla temperatura (tabella seguente) e la presenza di liquido refrigerante.

+60°C = 38.3 bar	+32°C = 19.3 bar	+20°C = 13.7 bar	+8°C = 9.4 bar	-4°C = 6.1 bar	-16°C = 3.7 bar
+55°C = 34.2 bar	+30°C = 18.3 bar	+18°C = 12.9 bar	+6°C = 8.8 bar	-6°C = 5.7 bar	-18°C = 3.3 bar
+50°C = 30.4 bar	+28°C = 17.3 bar	+16°C = 12.2 bar	+4°C = 8.2 bar	-8°C = 5.2 bar	-20°C = 3.0 bar
+45°C = 26.9 bar	+26°C = 16.3 bar	+14°C = 11.4 bar	+2°C = 7.6 bar	-10°C = 4.8 bar	
+40°C = 23.8 bar	+24°C = 15.4 bar	+12°C = 10.7 bar	0°C = 7.1 bar	-12°C = 4.4 bar	
+35°C = 20.9 bar	+22°C = 14.5 bar	+10°C = 10.0 bar	-2°C = 6.6 bar	-14°C = 4.0 bar	

## SVERNAMENTO

1 - Scollegare l'alimentazione elettrica della PDC

2 - Aprire completamente la valvola del by-pass e chiudere le valvole di ingresso e di uscita della PDC

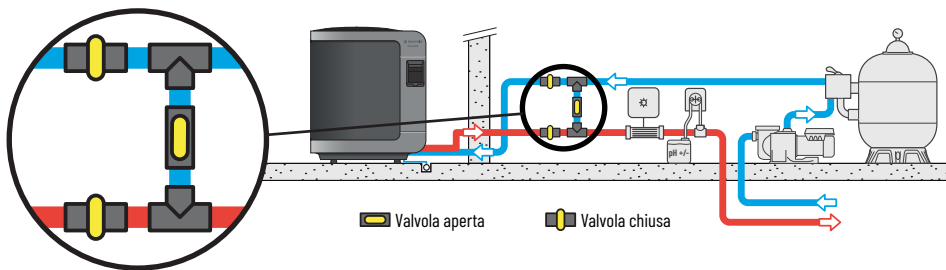

3 - Svitare i raccordi per evacuare tutta l'acqua contenuta nella PDC.

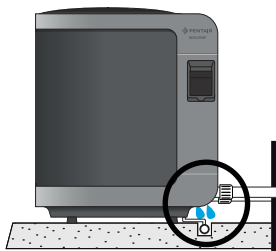

4 - Rivitare leggermente i raccordi a mano per evitare l'intrusione di qualsiasi corpo estraneo all'interno della PDC

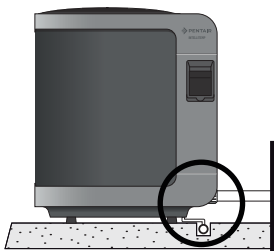

5 - Posizionare la copertura di svernamento fornita sulla PDC

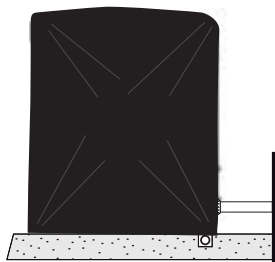

ITTP-5M-V / ITP-6M-V

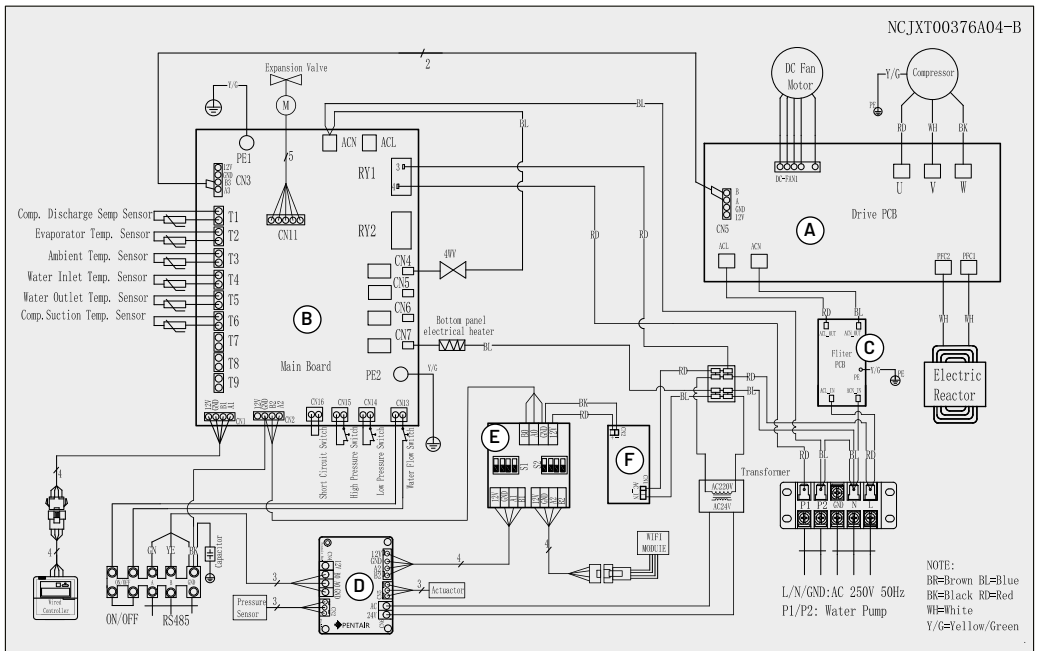

ITTP-8T-V

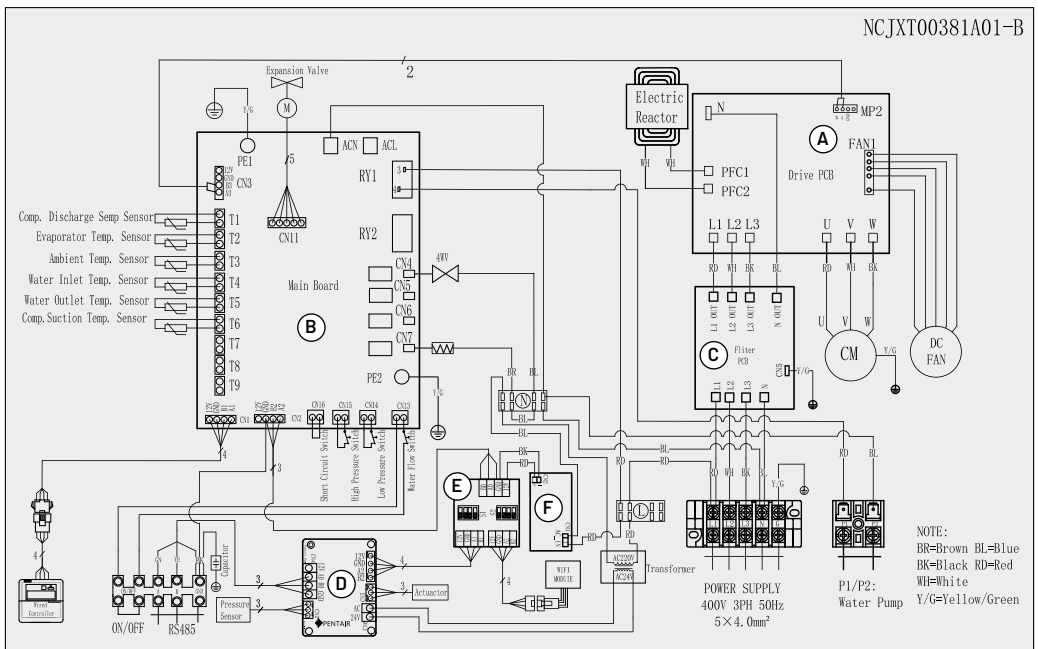



Se la PDC è giunta a fine della propria vita utile e non si desidera conservarla, non gettarla nella spazzatura.

La PDC deve essere oggetto di una raccolta differenziata per essere riutilizzata, riciclata o rivalutata.

La PDC contiene sostanze potenzialmente pericolose per l'ambiente che, quando riciclate, vengono eliminate o neutralizzate.

Scegliere una di queste tre soluzioni:

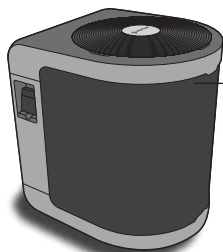

- Portare la PDC ad una discarica
- Dare la PDC a un'associazione con finalità sociali affinché sia riparata e rimessa in circolazione
- Riportare la PDC al rivenditore al momento di un nuovo acquisto

DETTAGLIO DEI COMPONENTI INTERNI

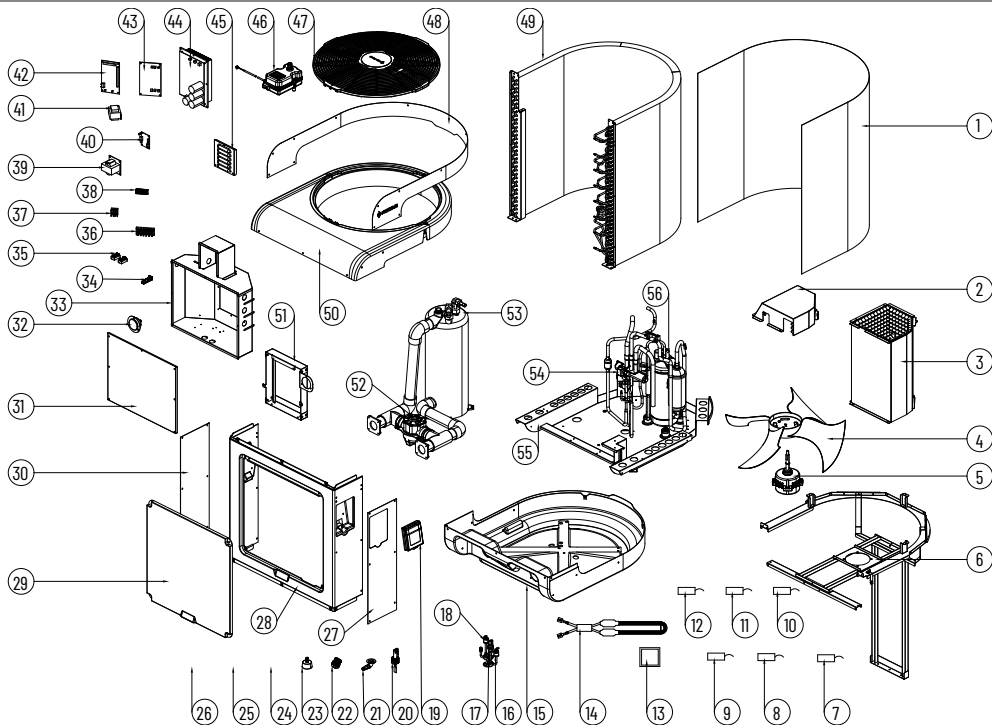

- |                                |                                    |                              |                                   |                                    |                                  |
|--------------------------------|------------------------------------|------------------------------|-----------------------------------|------------------------------------|----------------------------------|
| 1. Griglia dell'evaporatore    | 11. Sensore temp. ambiente         | 21. Scarico                  | 31. Coperchio quadro elettrico    | 41. Trasformatore                  | 51. Supporto scatola elettrica   |
| 2. Scatola compressore 1       | 12. Sensore bobina                 | 22. Pressacavo PG21          | 32. Manometro                     | 42. PCB principale                 | 52. Valvola dell'acqua           |
| 3. Scatola compressore 2       | 13. Display                        | 23. Piedini in gomma         | 33. Scatola elettrica             | 43. PCB filtro                     | 53. Scambiatore di calore        |
| 4. Pala del ventilatore        | 14. Riscaldatore elettrico         | 24. BOBINA 4WV               | 34. Cavo di fissaggio compressore | 44. Circuito stampato azionamento  | 54. CORPO 4WV                    |
| 5. Motore del ventilatore      | 15. Pannello inferiore plastica    | 25. BOBINA 4WV               | 35. 2 morsetteria 2               | 45. Coperchio scatola del reattore | 55. Pannello metallico inferiore |
| 6. Supporto motore ventilatore | 16. HP                             | 26. BOBINA EEV               | 36. 5 morsetteria                 | 46. Attuatore della valvola        | 56. Compressore                  |
| 7. Sensore di scarico          | 17. Sensore alta pressione         | 27. Pannello laterale destro | 37. 2 morsettiere                 | 47. Griglia del ventilatore        |                                  |
| 8. Sensore di aspirazione      | 18. Sensore bassa pressione        | 28. Pannello posteriore      | 38. 12 morsettiere                | 48. Pannello metallico superiore   |                                  |
| 9. Sensore ingresso acqua      | 19. Scatola di visualizzazione     | 29. Pannello di servizio     | 39. Reattore                      | 49. Evaporatore                    |                                  |
| 10. Sensore uscita dell'acqua  | 20. Interruttore flusso dell'acqua | 30. Pannello sinistro        | 40. Valvola dell'acqua PCB        | 50. Pannello superiore plastica    |                                  |



## Pentair International SARL

Ave. de Sévelin 20, CH-1004 - LAUSANNE, Switzerland

All indicated Pentair trademarks and logos are property of Pentair. Third party registered and unregistered trademarks and logos are the property of their respective owners.

© 2023 Pentair. All rights reserved.

Ave. de Sévelin 20, CH-1004 - LAUSANNE, Suisse

Toutes les marques et tous les logos indiqués sont la propriété de Pentair. Les logos et marques déposées ou non de tierces parties sont la propriété de leurs propriétaires respectifs.

© 2023 Pentair, tous droits réservés.

Ave. de Sévelin 20, CH-1004 - LAUSANNE, Switzerland

Alle vermeldte Pentair-handelsmerken en -logo's zijn het eigendom van Pentair. Alle andere geregistreerde en niet-geregistreerde handelsmerken en logo's zijn het eigendom van hun respectieve eigenaars.

© 2023 Pentair. Alle rechten voorbehouden.

Ave. de Sévelin 20, CH-1004 - LAUSANNE, Switzerland

Alle Pentair-Warenzeichen und -Logos sind Eigentum von Pentair. Eingetragene oder nicht eingetragene Warenzeichen und Logos von Drittherstellern sind Eigentum ihrer jeweiligen Eigentümer.

© 2023 Pentair. Alle Rechte vorbehalten.

Ave. de Sévelin 20, CH-1004 - LAUSANNE, Suíça

Todas las marcas comerciales y logotipos de Pentair indicados son propiedad de Pentair. Las marcas comerciales registradas y no registradas y los logotipos de terceros son propiedad de sus respectivos dueños.

© 2023 Pentair. Todos los derechos reservados.

Ave. de Sévelin 20, CH-1004 - LAUSANNE, Svizzera

Tutti i marchi e i loghi Pentair indicati sono di proprietà di Pentair. Marchi e loghi di terze parti, registrati e non, sono di proprietà dei rispettivi titolari.

© 2023 Pentair. Tutti i diritti riservati.

Av. de Sévelin 20, CH-1004 - LAUSANNE, Suíça

Todas as marcas e logótipos mostrados são propriedade da Pentair. Os logótipos e marcas de terceiros, registados ou não, são propriedade dos seus respectivos proprietários.

© 2023 Pentair, todos os direitos reservados.