

# SPEEDEO CONNECT

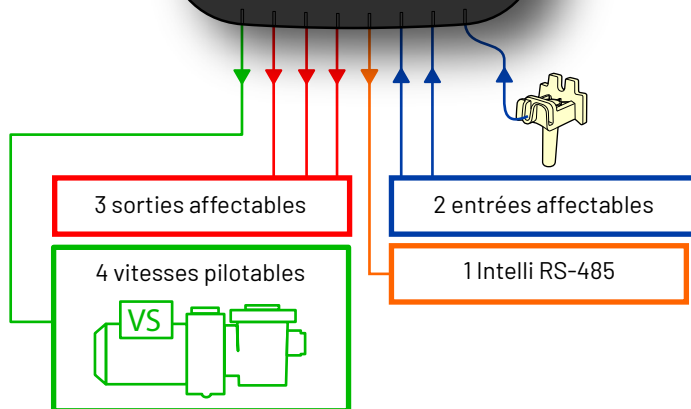

SpeedeO Connect optimise la variation de vitesse de la pompe IntelliFlo et est compatible avec les pompes à vitesse variable possédant une connexion externe permettant d'être piloté depuis l'extérieur.

La liste de ces pompes compatibles est en constante évolution en fonction des sorties des nouveaux modèles.

SB-PF-SPO-004A

GUIDE D'INSTALLATION ET D'UTILISATION

INSTRUCTIONS DE SÉCURITÉ IMPORTANTES,  
LIRE ET SUIVRE TOUTES LES INSTRUCTIONS,  
CONSERVEZ CES INSTRUCTIONS

Pentair vous remercie de votre confiance en vous équipant de Speedeo Connect, l'automate Wi-Fi de pilotage des pompes à vitesse variable et 3 équipements affectables. Speedeo Connect va lancer la vitesse correcte de la pompe à vitesse variable raccordée en fonction des besoins hydrauliques liés à l'événement. Soleo est le complément parfait de Speedeo Connect.

Afin de profiter pleinement de toutes les fonctionnalités de Speedeo Connect, veuillez lire attentivement ce manuel de l'utilisateur. Conservez le précieusement pour pouvoir le consulter à tout moment.



---

## Déclaration de Conformité

---

Directives – Normes harmonisées

**Pentair International Sarl - Avenue de Sévelin 20 - 1004 Lausanne - Suisse**

Nous déclarons sous notre propre responsabilité que le produit répond aux directives

**RED** 2014/53/EU

**SAFETY** EN 62368-1:2014; EN 62311: 2008

**EMC** EN 301 489-1 V2.2.0; EN 301 489-3 V2.1.1; EN 55024: 2010 / A1: 2015

**RADIO** EN 300 220-2 V3.1.1

Speedeo Connect  
SB-PF-SPO-004A

**PART NUMBERS:**  
SB-SE-TEC-008A

---

Autres documents normatifs

Personne autorisée à la documentation technique

Pentair International S.a.r.l  
Avenue de Sévelin 20  
1004 Lausanne - Switzerland

Lausanne, 2022 01 26



**Jacques Van Bouwel**  
Engineering Mgr

---

**Spécifications du produit :** Modèle SB-PF-SPO-004A

**Temperature de fonctionnement :** 0° à 40° C

**Hygrométrie de fonctionnement :** 40% à 75° C

**Alimentation:** 230V ~, 50 Hz

**Altitude maximum de fonctionnement :** 2000 m

**Poids (hors sondes) :** 1.2 kg

**Consommation :** 3.2 W

**Boîtier principal (usage intérieur) :** IP 64

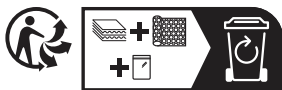

**Traitement par les particuliers des appareils électroniques en fin de vie :**

Le symbole de la poubelle barrée placée sur les principales pièces composant le produit indique qu'il ne doit pas être jeté avec les déchets ménagers. Il doit être remis à un point de collecte approprié pour le recyclage des appareils électroniques (informations disponibles auprès du service de collecte ménager local). Ce produit contient des substances potentiellement dangereuses qui peuvent avoir des effets néfastes sur l'environnement et la santé humaine.

Support client : +33(0)1 84 28 09 40

site web : [www.pentairpooleurope.com](http://www.pentairpooleurope.com)

- Garantie hors sondes et consommables : 2 ans

© 2024 Pentair International LLC, All rights reserved - Ce document est sujet à changement sans préavis

Marques commerciales et renoncations: Speedeo, Soleo et Pentair sont des marques et / ou des marques déposées de Pentair et / ou ses sociétés affiliées. Sauf indication contraire, les noms et les marques d'autrui qui peuvent être utilisés dans le présent document ne sont pas utilisées pour indiquer une affiliation ou l'approbation entre les propriétaires de ces noms de marques et de Pentair. Ces noms et marques peuvent être les marques déposées de la ou des marques déposées de ces parties ou autres.

## PRESENTATION

> Les possibilités d'une pompe à vitesse variable	p 04
> Contenu de l'emballage / Fonctions de l'appareil	p 06
> Description	p 06

## INSTALLATION - SPECIFICITES

> Fixation / hygiène des branchements	p 07
> Exemples d'installations types	p 09
> Sondes de température d'eau et d'air	p 10
> Branchement sur l'IntelliRS-485 de l'IntelliFlo et d'autres pompes à vitesse variable	p 11

## MENUS

> Menu principal / menu radio	p 14
> Menu install / chauffage / informations	p 15
> Durée de filtration	p 16
> Vitesse de filtration / Mise à l'heure	p 17

## BRANCHEMENTS Entrées / Sorties

> Entrée : branchement d'une fin de course couverture / interrupteur ou télécommande	p 18
> Sortie : branchements d'une régulation et d'un IntelliChlor	p 19
> Sortie : branchements d'un chauffage et d'un chauffage solaire	p 20
> Sortie : branchements d'un éclairage et d'une vanne motorisée 3 voies	p 22
> Sortie : branchements et lavage automatique d'une vanne pneumatique	p 23
> Lavage assisté sur vanne 6 voies	p 24
> Installation Wi-Fi	p 25
> Navigation dans les menus	p 26

## AUTRES

> Mise à jour du firmware interne / menu historique	p 28
> Relation pH / RedOx / Chlore	p 29

## CONSIGNES DE SÉCURITÉ IMPORTANTES, LIRE ET SUIVRE LES INSTRUCTIONS, CONSERVEZ CES INSTRUCTIONS



### GÉNÉRAL

- **DANGER** - INSTALLATEURS, PISCINIERS ET PROPRIÉTAIRES DE PISCINE DOIVENT LIRE CES MISES EN GARDE ET TOUTES LES INSTRUCTIONS AVANT D'UTILISER CE PRODUIT.

- **AVERTISSEMENT** - La plupart des pays réglementent la construction, l'installation et l'exploitation des piscines publiques et les spas, et la construction de piscines résidentielles et des spas. Il est important de se conformer à ces règles, dont beaucoup régulent directement l'installation et l'utilisation de ce produit. Consultez les codes locaux de santé pour plus d'informations.
- **ATTENTION** - Ce Guide d'installation et d'utilisation contient des informations importantes sur l'installation, le fonctionnement et la sécurité de ce produit. Ce guide devra être remis au propriétaire et / ou l'exploitant de ce produit.

### INSTALLATION

- **DANGER** - RISQUE DE CHOC ÉLECTRIQUE ou d'électrocution

- **AVANT DE TRAVAILLER SUR CET APPAREIL** - Toujours couper l'alimentation de l'appareil au disjoncteur avant l'entretien. Ne pas le faire pourrait entraîner la mort ou des blessures graves à la personne de service, les utilisateurs de piscine ou d'autres dus à un choc électrique.

- **DANGER** - LÉSIONS CORPORELLES GRAVES OU LA MORT PEUVENT SURVENIR SI CE PRODUIT N'EST PAS INSTALLÉ ET UTILISÉ CORRECTEMENT.

- **AVERTISSEMENT** - Avant d'installer ce produit, lisez et suivez tous les avertissements et instructions de ce guide. Ne pas suivre les avertissements et instructions peut entraîner des blessures graves, la mort ou des dommages matériels. Se référer à [www.pentairpooleurope.com](http://www.pentairpooleurope.com) pour plus d'informations liées à ce produit.

- **AVERTISSEMENT** - Connecter l'appareil à un disjoncteur différentiel. Si ce système est utilisé pour contrôler des appareils d'éclairage sous-marins, un disjoncteur différentiel doit être installé en amont de ces appareils. Les conducteurs en aval du disjoncteur différentiel ne doivent pas occuper les conduits, les boîtes de jonction ou des boîtiers contenant d'autres conducteurs, à moins que ces conducteurs ne soient également protégés par un disjoncteur différentiel. Reportez-vous aux normes locales en vigueur pour plus de détails.

- **AVERTISSEMENT** - Ce produit doit être installé par un électricien agréé ou certifié ou un professionnel de la piscine qualifié. Tous les codes applicables d'installation et règlements locaux doivent également être respectés. Une mauvaise installation va créer un danger électrique pouvant entraîner des blessures graves ou la mort d'utilisateurs de la piscine, les installateurs ou d'autres personnes en raison de chocs électriques, et peut également causer des dommages à la propriété.

- **DANGER** - VEILLEZ A DEBRANCHER LES CONNEXIONS AVANT DE TRAVAILLER SUR CET APPAREIL; UNE PUISSANCE ÉLECTRIQUE PEUT ÊTRE FOURNI AUX BORNES DES RELAIS AUPRES D'AUTRES SOURCES.

- **ATTENTION - DANGER DE BRÛLURE CHIMIQUE** : Veillez à couper toutes les pompes au niveau des coupe-circuits principaux du tableau de distribution domestique avant de procéder à des percements dans une conduite quelconque. Fixez dans les règles toutes les conduites électriques, d'eau et de produit chimiques. Regroupez les pompes d'alimentation et les réservoirs de produits chimiques dans une zone sûre et sécurisée.

- **ATTENTION** - Ne pas utiliser ce produit pour commander une couverture de piscine automatique. Les nageurs risquent de se retrouver emprisonnés sous la couverture.

- **ATTENTION** - Les appareils destinés à un autre usage que l'utilisation en habitation unifamiliale, pourront nécessiter la mise en œuvre d'équipements de sécurité supplémentaires pour être conformes à la réglementation locale.

- **AVERTISSEMENT** - Pour tous les composants autres que les commandes à distance, respectez une distance avec la paroi intérieure de la piscine ou du spa qui soit conforme à la NF C 15-100.

- **AVERTISSEMENT** - Ce produit est exclusivement destiné à des applications en piscine.

- **ATTENTION** - Si l'appareil est installé et/ou utilisé contrairement aux spécifications et recommandations, les protections seront compromises.

## UTILISATION

### - DANGER - NE PAS PERMETTRE AUX ENFANTS DE FAIRE FONCTIONNER CET EQUIPEMENT.

- **ATTENTION** - Respectez strictement les procédures de sécurité et de manipulation des fabricants d'acide y compris les mesures de protection des mains, du corps et des yeux lors du transfert et des manipulations de l'acide. Observez également les précautions de sécurité prescrites pour manipuler l'acide muriatique destiné à contrôler le pH de l'eau. L'acide muriatique peut occasionner des lésions corporelles graves et endommager les équipements de la piscine. Observez des précautions particulières lors des opérations d'installation, d'entretien et d'exploitation des systèmes de pompes d'alimentation d'acide. L'acide est dangereux à manipuler et nécessite l'application de mesures particulières adéquates en ce qui concerne ses conteneurs, les modalités de transport, de remplissage, de stockage et de distribution.

- **ATTENTION** - Vérifiez le pH et les niveaux d'agent désinfectant de l'eau avant d'utiliser la piscine et assurez-vous que le dispositif de filtrage n'est pas bouché.

- **ATTENTION** - Utilisez périodiquement un kit de test de pH et de chlore indépendant pour vous assurer que le pH et le niveau de chlore satisfont aux conditions de sécurité. Des sondes de pH, de potentiel d'oxydoréduction (rH) ou de conductivité détériorés, déchargés ou encrassés par des huiles, lotions ou autres contaminants sont susceptibles de renvoyer des résultats incorrects dans le système et d'induire un traitement chimique de l'eau incorrect occasionnant ainsi un danger pour les personnes et l'équipement.

- **ATTENTION** - Consultez quotidiennement l'afficheur de l'appareil pour vous assurer qu'aucun message d'alarme n'est actif.

- **DANGER** - Des températures de l'eau supérieures à 37,7° C (100° F) représentent un danger sanitaire. L'immersion prolongée dans de l'eau chaude peut provoquer des phénomènes d'hyperthermie. L'hyperthermie intervient lorsque la température interne du corps dépasse de plusieurs degrés la température normale de 37° C (98,6 °F). L'hyperthermie peut produire les effets suivants : (1) Incapacité à percevoir un danger imminent. (2) Insensibilité à la chaleur. (3) Incapacité à percevoir la nécessité de quitter le spa. (4) Incapacité physique à quitter le spa. (5) Lésion fœtale chez la femme enceinte. (6) Syncope entraînant un danger de noyade. La prise d'alcool, de drogues ou de médicaments est un facteur aggravant le risque d'hyperthermie dans les bains d'eau chaude et les spas.

- **AVERTISSEMENT** - Lorsque d'un mélange d'acide avec de l'eau, TOUJOURS AJOUTER L'ACIDE À L'EAU. N'ajoutez jamais d'eau à l'acide. En ajoutant un produit chimique à la piscine, veillez à bien suivre les instructions du fabricant.

### - DANGER - NE PAS MELANGER HYPOCHLORITE DE SODIUM ET ACIDE MURIATIQUE.

- **DANGER** - Il faut garder les solutions étalon loin des enfants, s'assurer d'avoir convenablement fermé les bouteilles, de les stocker dans un endroit sec et ventilé et ne pas les exposer au gel. La solution étalon pH 4 est acide.

**RÈGLES DE CÂBLAGE ÉLECTRIQUE** : Ce produit doit être installé par un électricien agréé ou certifié ou un professionnel de la piscine qualifié conformément à la réglementation locale en fonction du pays :

**A** = ÔVE 8001-4-702

**B** = AREI / RGIE

**D** = OIN VDE 0100-702

**EW** = EVHS-HD 384-7-702

**GB** = 6S7671:1992

**I** = CEI 64-8/7

**LUX** = 384-7.702 S2

**NL** = NEN 1010-7-702

**PL** = PN-IEC 60364-7-702:1999

**SLO** = SIST HD 384-7-702.S2

**CZ** = CSN 33 2000 7-702

**E** = UNE 20460-7-702 1993, RECBT ITC-BT-31 2002 F = NF C15-100

**H** = MSZ 2364-702/1994/MSZ 10-553 1/1990

**IRL** = Wiring Rules + IS HD 384-7-702

**M** = MSA HD 384-7-702.S2

**P** = RSUIEE

**SK** = STN 33 2000-7-702

**TR** = TS IEC 60364-7-702

Tous les codes et ordonnances d'installation locaux applicables doivent également être respectés. Une installation incorrecte créera un danger électrique qui pourrait entraîner la mort ou des blessures graves pour les utilisateurs de la piscine, les installateurs ou d'autres personnes en raison d'un choc électrique, et peut également endommager la source d'alimentation. Débranchez toujours l'alimentation de la lumière de la piscine au niveau du disjoncteur avant d'installer ou de retirer la lumière. Le non-respect de cette consigne peut entraîner la mort ou des blessures graves.

## Préambule : la gestion des possibilités d'une pompe à vitesse variable

**i** Speedeo Connect est destiné à piloter (via des contacts secs (1 commun et 1 contact par vitesse commandable, 4 au maximum)) de façon optimale les différents régimes de rotation d'une pompe de filtration à vitesse variable. Il y a généralement 4 vitesses V1, V2, V3, V4. Speedeo Connect va permettre de lancer jusqu'à 3 équipements dont le fonctionnement est lié à une vitesse. Les régimes de rotation des différentes vitesses sont pré-réglés directement sur le boîtier de commande (drive) de la pompe. Speedeo Connect sélectionnera donc la juste puissance nécessaire en fonction des besoins afin de réaliser un maximum d'économies de consommation d'électricité sans nuire à la qualité de filtration.

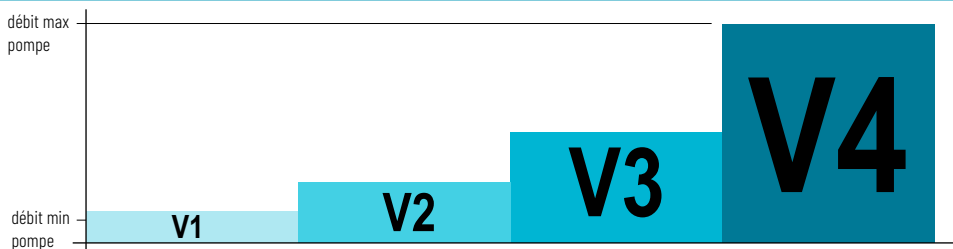

- **Vitesse 1** : Permet une circulation minimale. La vitesse V1 sert à l'anti-gel, est sélectionnée lorsque la couverture est déployée sur le bassin (si concerné). V1 fonctionnera 24 heures sur 24 si la T° de l'eau > +28,0 °C (mode Auto) Cette vitesse est utilisée aussi lorsqu'il n'y a pas de baigneurs dans le bassin.
- **Vitesse 2** : Permet une circulation d'eau plus importante lorsque la couverture est rangée (si concerné). Cette Vitesse est utilisée lorsqu'il y a des baigneurs dans le bassin.
- **Vitesse 3** : Permet une circulation d'eau forte lorsque un accessoire le nécessite. Elle est couramment choisie pour une nage à contre courant, un chauffage, une cascade... Elle se déclenche selon les paramètres d'un timer ou via une télécommande filaire.
- **Vitesse 4** : Exclusivement utilisée pour le contre lavage du filtre. Sur certaines pompes, V4 n'est pas réglable et correspond d'office à la puissance maximale.

Exemple : journée type d'une piscine à 25.0°C au mois de Juin en Europe

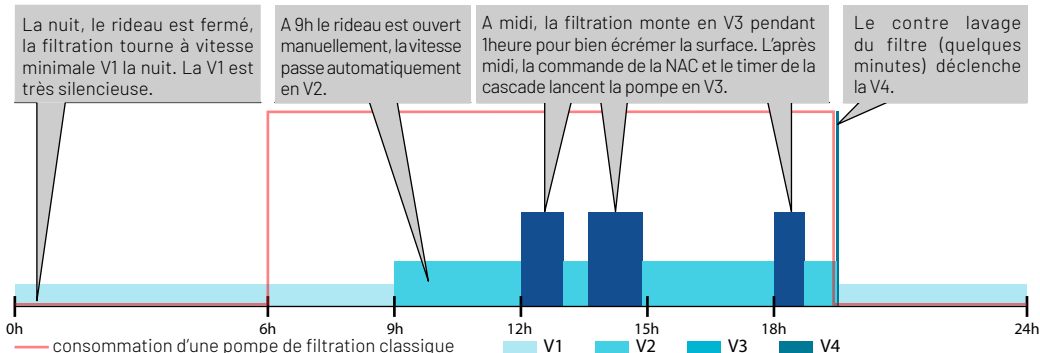

**i** Diviser par 2 le régime de rotation de la pompe de filtration divise par 8 sa consommation électrique. Le gain moyen de Speedeo Connect pilotant une pompe VS par rapport à une filtration classique de 1.5 cv est de plusieurs centaines d'euros par an.

**Cet équipement est destiné à gérer une seule pompe à vitesse variable. Pour une pompe mono vitesse, veuillez consulter le schéma de câblage spécifique page 13 ou rajouter un Soleo.**

### **Le pilotage de la filtration :**

- Par calcul du temps en fonction de la température du bassin (mode automatique).
- Par gestion du débit constant dans les pompes IntelliFlo
- Par programmation sur un cycle de 24H (permet de profiter des heures creuses).
- Par intégration de la fonction hors gel (activation de la filtration en dessous de 3°C, valeur modifiable).
- Par la priorité du chauffage (si la valeur de cette référence passe en dessous de la valeur de consigne, et si la filtration est coupée, la filtration démarre dans les 15 minutes suivantes).
- Possibilité de choisir l'heure de début et l'heure de fin de la mise en marche de la filtration en mode automatique (pour éviter les nuisances sonores pendant la nuit). Si Speedeo Connect est relié à un SOLEO, cette fonction se retrouve alors sur SOLEO.
- Possibilité d'augmenter ou de diminuer le temps de filtration en fonction de l'utilisation de la piscine (mode économique=bassin peu fréquenté, mode turbo=bassin très fréquenté) par défaut + ou - 30% (valeur modifiable).
- Possibilité de passage en mode « CHOC » (forçage de la filtration et de l'électrolyseur pendant 24H).
- Possibilité de changer la vitesse en fonction de la position de la couverture de piscine (couverture motorisée) si branchement du contact de position sur l'entrée dédiée).
- Possibilité de changer la vitesse en fonction de la position d'une commande (interrupteur, capteur de fin de course de couverture motorisée).

### **Le pilotage de 3 appareils :**

- Par synchronisation avec le fonctionnement de la pompe (chaque appareil connecté ne sera autorisé à fonctionner que si la filtration tourne à un régime suffisant).

### **Speedeo Connect permet aussi de visionner sur son écran (en local technique) :**

- l'heure
- la température de l'eau
- la vitesse en cours (V1 à V4)
- l'état des 3 sorties (S1 S2 S3, ON ou OFF)
- la température de l'air (si deuxième capteur présent)

**AINSI, ÉTÉ COMME HIVER VOUS N'AUREZ PLUS À VOUS PRÉOCCUPER DE VOTRE FILTRATION ET VOUS LIMITEREZ AU STRICT MINIMUM LES INTERVENTIONS DANS LE LOCAL TECHNIQUE.**

# Description

**i** Speedeo Connect commande automatiquement la vitesse de rotation de la pompe à vitesse variable connectée en fonction des événements programmés ou déclenchés.

## VUE DE FACE

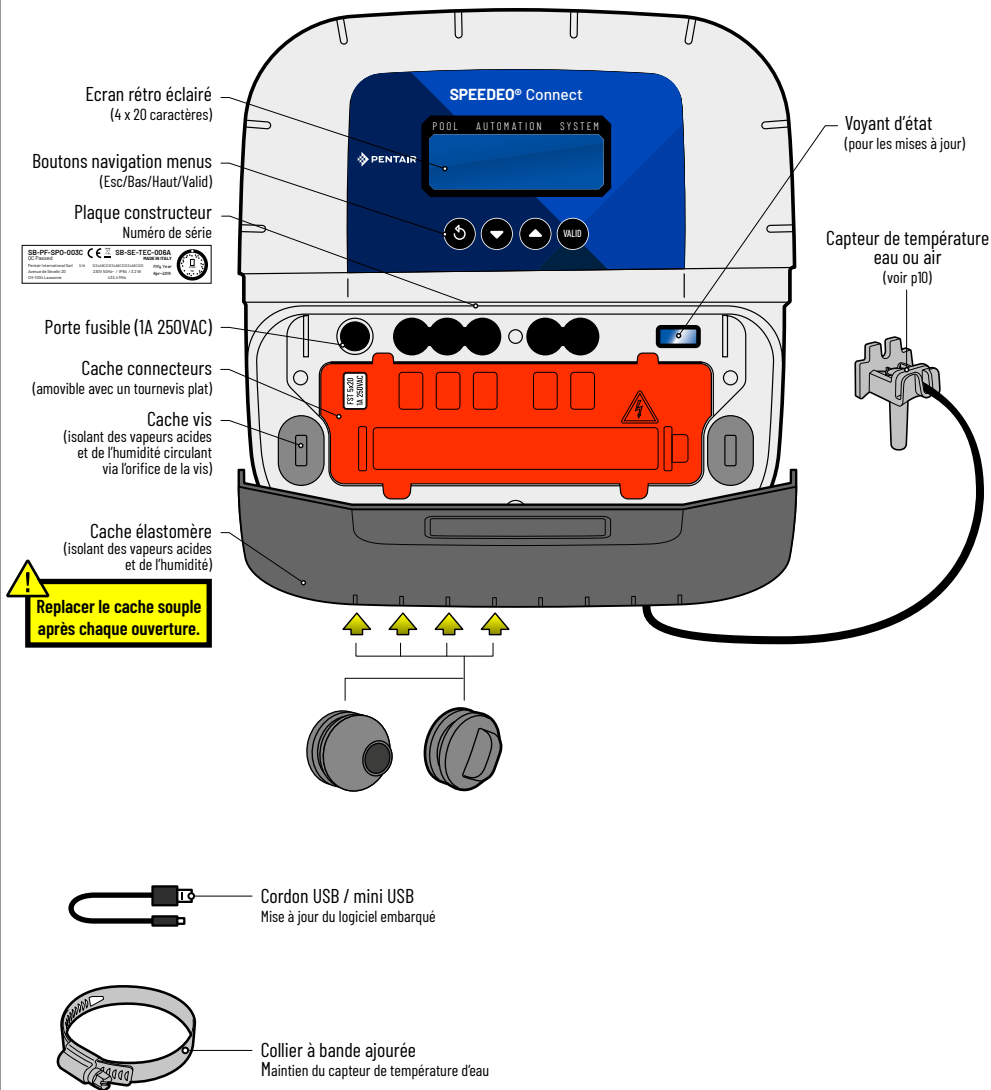





## Fixation murale

-  - Cet appareil est destiné à être utilisé à l'intérieur, installé dans un local technique non accessible aux enfants.
- Fixer l'appareil à une hauteur inférieure à 2m à l'aide de 3 vis de diamètre 4 à 5 mm dans des chevilles appropriées au type de support et fixer l'appareil verticalement sur un support sain capable de supporter une charge verticale de 5 kg minimum.

Percer trois trous suivant les cotes ci-dessous puis placer 3 chevilles adéquates.

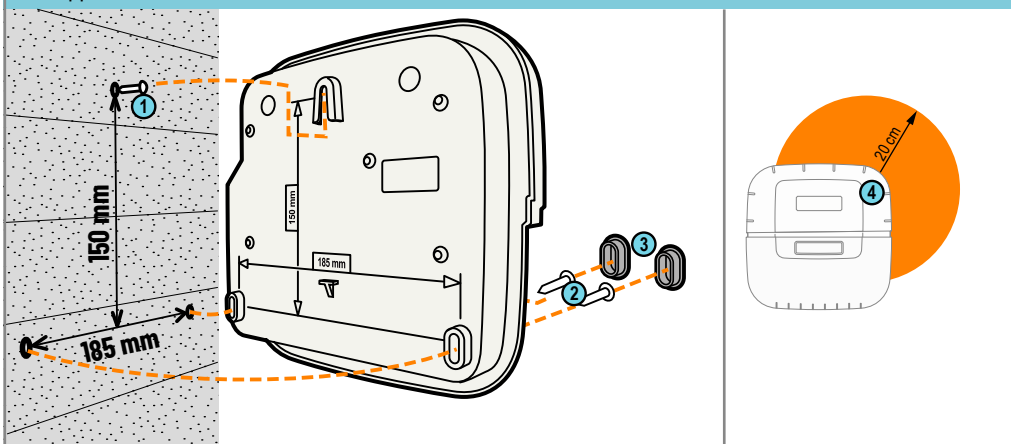
- 1 - Visser la vis du haut en laissant 2 mm sous la tête de vis puis y accrocher l'appareil.
- 2 - Visser les 2 vis du bas.
- 3 - Replacer les 2 caches de vis du bas qui assurent la totale étanchéité.
- 4 - Aucun élément métallique ou câble électrique doit passer à moins de 20 cm du coin haut/droit de l'appareil (zone radio).



-  Un cache de sécurité, indéclipsable sans outil, prend place au-dessus des connecteurs supportant de la tension. > Placer un tournevis plat sur le méplat des clips 2 puis 3 tout en maintenant une traction pour le déclipser.

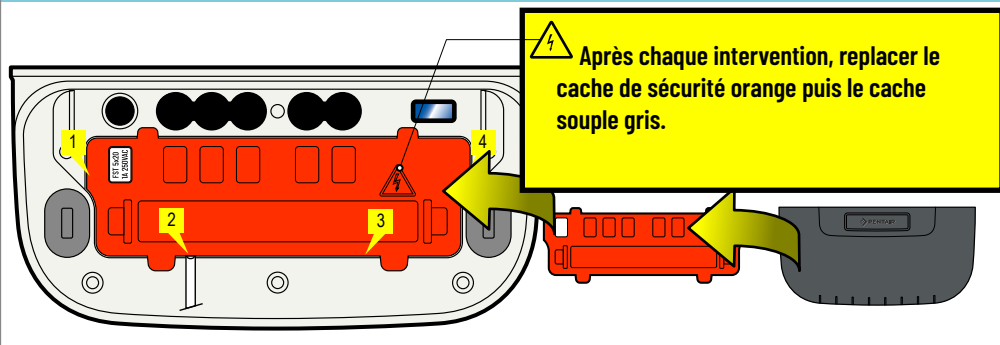

# Hygiène de branchements électriques

- ⚠ - L'appareil doit être installée par un technicien qualifié suivant la réglementation locale en vigueur
- Cet appareil est connecté à demeure.
- La coupure d'alimentation des 2 pôles de l'appareil se fait via son disjoncteur qui doit être proche et qui doit rester accessible à tout moment.
- L'appareil nécessite d'être relié à la terre et son alimentation protégée par une protection différentielle 16A 30mA. Cette protection doit être coupée avant toute intervention sur l'appareil.
- Appareil électrique de catégorie de surtension II (2 500V crête), si nécessaire, placer un équipement de protection de surtensions avant l'appareil.
- L'appareil doit être placé près du coffret électrique pour faciliter les connexions (3m maxi).

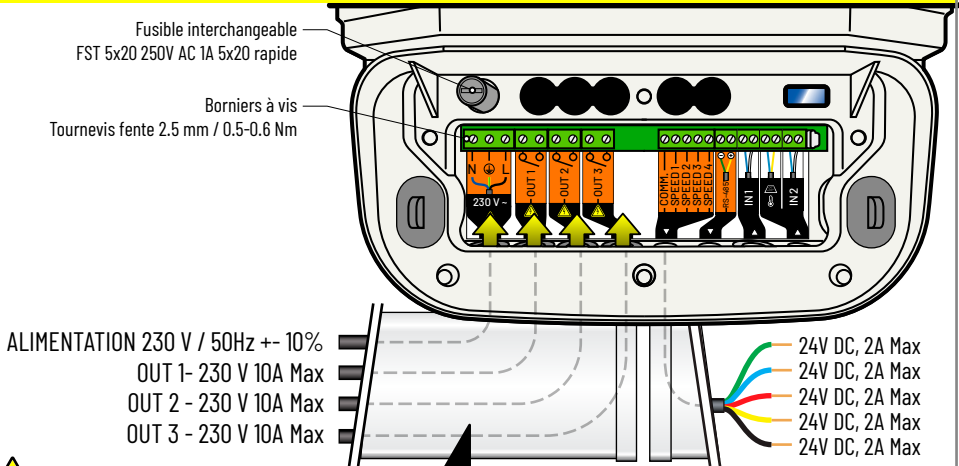

⚠ Le câble d'alimentation ainsi que les câbles des contacts secs de puissance doivent être placés en goulotte conforme à la norme EN 50085-2-1, d'une épaisseur de 35mm, fermée et plaquée sous l'appareil et installée selon la norme IEC 60364.

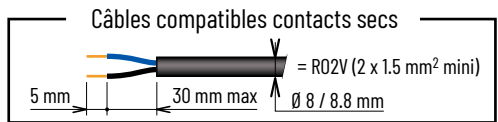
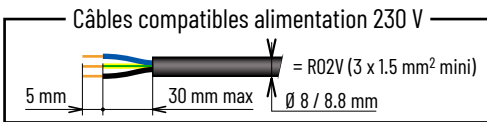

VUE DESSOUS

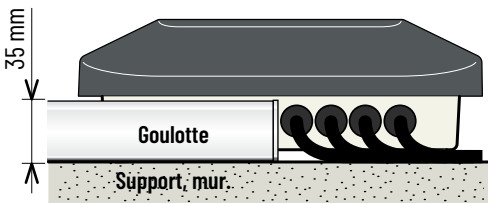

VUE ARRIÈRE

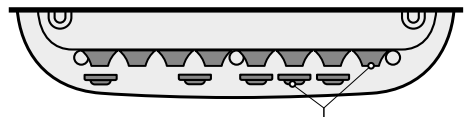

- Bouchons  
- doivent être installés si une sortie n'est pas utilisée (empêchent l'intrusion de toute humidité ou vapeur d'acide)
- Passe câbles  
- doivent être installés si une sortie est utilisée, (empêchent l'intrusion de toute humidité ou vapeur d'acide)

# Exemples d'installations types

- **Branchements Entrées :** Température d'eau, Capteur présence couverture
- **Branchements Sorties :** Chauffage, Vanne électropneumatique, Electrovanne

Branchements indicatifs

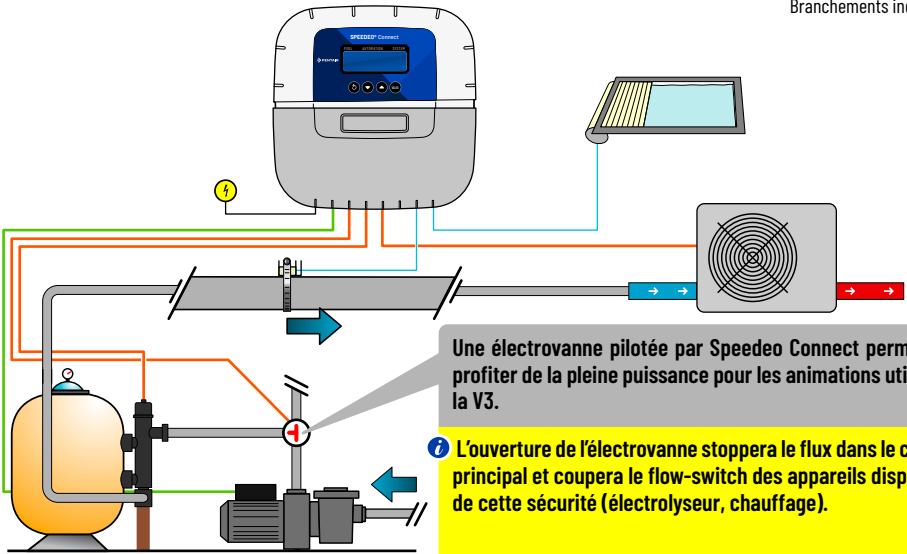

- **Branchements Entrées :** Capteur présence couverture
- **Branchements Sorties :** Chauffage, Electrovanne

Branchements indicatifs

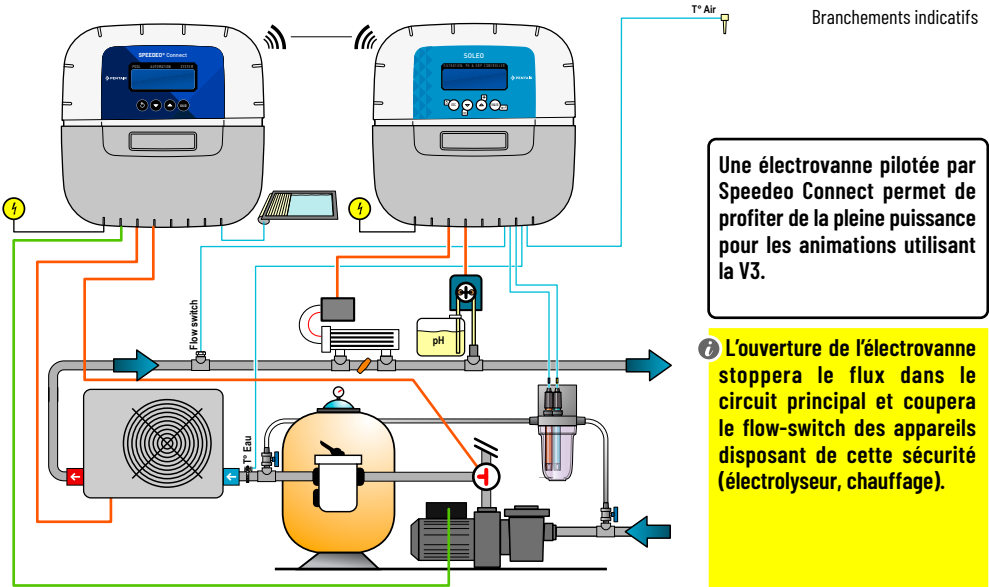

## Sondes de températures eau & air.

⑦ Speedeo Connect est livré avec une sonde de température qui sera attribuée à l'eau. Il est possible de monter une deuxième sonde de température qui sera attribuée à l'air pour gérer l'antigel des locaux techniques chauffés. Il est possible de décaler la mesure des sondes via le Menu Température > Calibration: (voir p15)

⑦ - Dès lors que Speedeo Connect est associé à un SOLEO, les valeurs de températures retenues et affichées par Speedeo Connect sont celles de SOLEO. Le capteur de température fourni peut alors être utilisé comme capteur de température d'air.

### INSTALLATION DE LA SONDE DE TEMPÉRATURE D'EAU

La sonde de température peut être installée en dehors du by-pass avant la filtration de la pompe ou avant l'entrée du filtre pour une meilleure précision de lecture.

- 1 - Percer la canalisation PVC (diam. 50-70 mm) au diamètre 10 mm (3/8 pouce).
- 2 - Retirer les copeaux et vérifier la présence du joint torique sous le capteur.
- 3 - Placer le capteur dans le trou puis placer le collier métallique dans la gorge et serrer.
- 4 - Connecter les fils au bornier dédié.

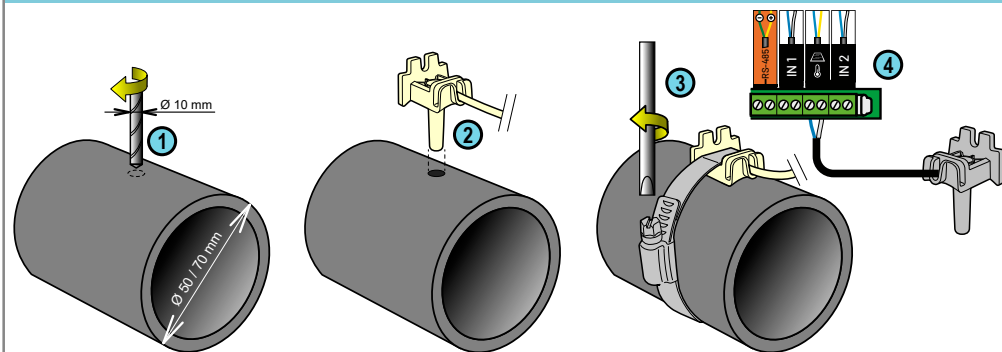

### INSTALLATION DE LA SONDE DE TEMPÉRATURE D'AIR (OPTION)

- Si la sonde de température d'air est branchée, elle devient automatiquement la valeur de référence pour la gestion du hors gel (sauf si Speedeo Connect est relié à un SOLEO). La sonde de température d'air se place à l'extérieur et à l'abri des rayons du soleil afin de ne pas fausser la mesure. Elle se déporte facilement grâce à son câble de 6m de longueur.

- 1 - Fixation à un mur par vissage.
- 2 - Fixation par collier rilsan sur un barreau horizontal d'une grille.

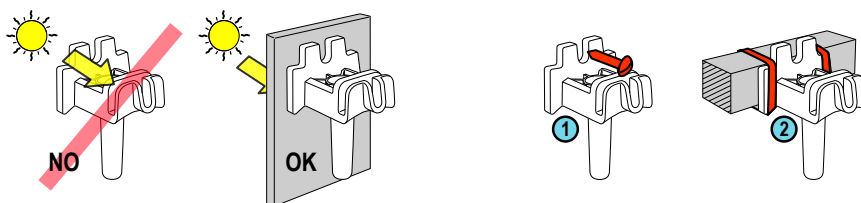

- 1 - Connecter les câbles suivant schéma sur l'Entrée 2.
- 2 - Lancer le menu sécurisé Install (depuis le menu principal, appui simultané sur Esc et Valid pendant 3sec. Une étoile apparait en haut à droite de l'écran d'accueil).
- 3 - Dans le sous-menu Entrées / E1-E2 (selon bornier choisi), sélectionner T° Air pour signifier qu'un capteur de température est branchée à l'entrée correspondante.

## PENTAIR IntelliFlo + VSe + nouvelle VS2 (after 2022): Branchements et fonctionnalités

- i** Connecter la pompe sur le 230V, connecter, sur le câble IntelliFlo ref 350122 / long 10m, le vert / jaune sur «RS-485» en respectant les couleurs.

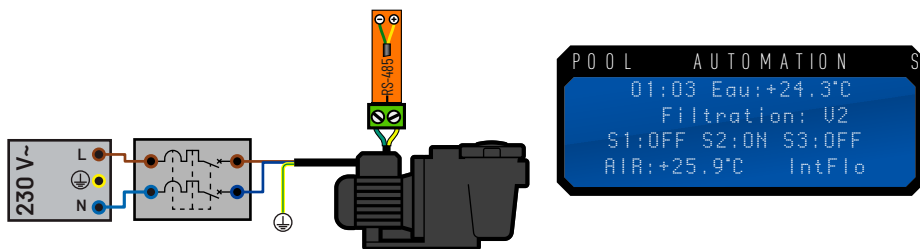

- 1 - Connecter les câbles suivant schéma.
- 2 - Lancer le menu sécurisé Install (depuis le menu principal, appui simultané sur Esc et Valid pendant 3sec. Une étoile apparaît en haut à droite de l'écran d'accueil).
- 3 - Dans le sous-menu Vitesse Filtration / Type, sélectionner 4 vitesses et appuyer sur Valid.
- 4 - Connecter les fils au bornier dédié.

## PENTAIR VS2 (Superflo, SuperMax, Ultraflow, S5P2R, Challenger et Whisperflo) : Branchements et fonctionnalités

- i** Régler les vitesses V1 < V2 < V3 < V4 et V4 à 100% sur le drive de la pompe.

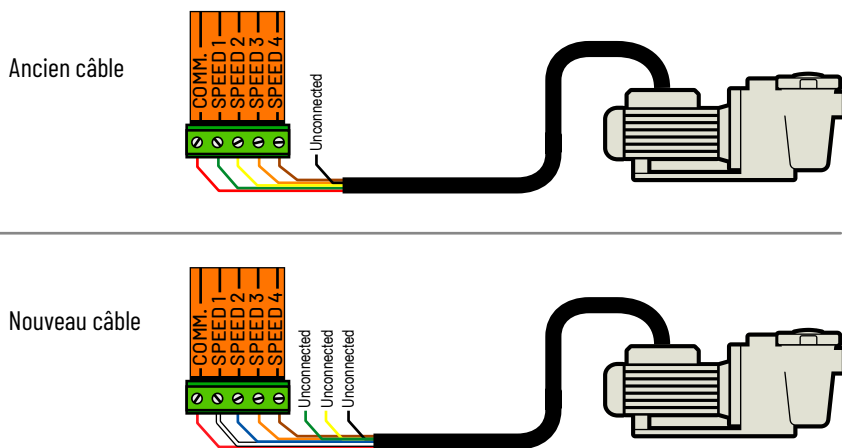

## PENTAIR VS1 (Superflo, Ultraflow, SuperMax et S5P2R) : Branchements et fonctionnalités

- i** Régler les vitesses  $V1 < V2 < V3 < V4$  et  $V4$  à 100% sur le drive de la pompe.  
Placer les DIP Switches 1, 2, 3, 4 sur ON sur le drive de la pompe.

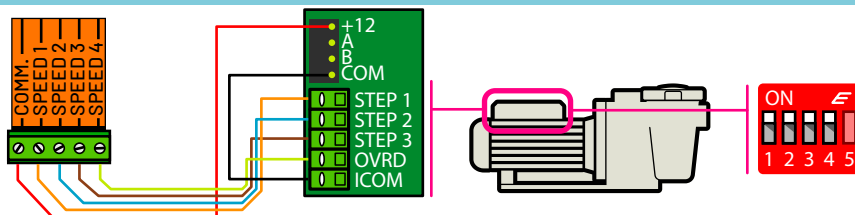

- 1 - Connecter les câbles suivant schéma.
- 2 - Lancer le menu sécurisé Install (depuis le menu principal, appui simultané sur Esc et Valid pendant 3sec. Une étoile apparaît en haut à droite de l'écran d'accueil).
- 3 - Dans le sous-menu Vitesse Filtration / Type, sélectionner 4 vitesses et appuyer sur Valid.

## HAYWARD VSTD : Branchements et fonctionnalités

- i** Régler la vitesse 1 (Eco), 2 (Normale), 3 (Max) adéquate sur la pompe HAYWARD.



- 1 - Connecter les câbles suivant schéma.
- 2 - Lancer le menu sécurisé Install (depuis le menu principal, appui simultané sur Esc et Valid pendant 3sec. Une étoile apparaît en haut à droite de l'écran d'accueil).
- 3 - Dans le sous-menu Vitesse Filtration / Type, sélectionner HAYWARD et appuyer sur Valid.

## SPECK Eco Touch : Branchements et fonctionnalités

- i** Régler les vitesses 1 (Eco), 2 (Normale) et 3 (Max) adéquates sur la pompe.  
- La pompe SPECK Eco Touch fonctionne 5 minutes en vitesse maximum après une mise en route.

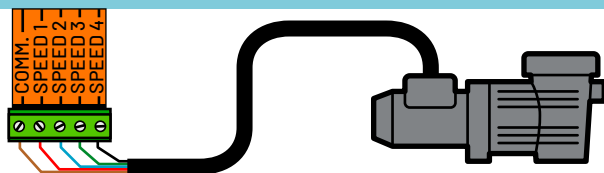

- 1 - Connecter les câbles suivant schéma.
- 2 - Lancer le menu sécurisé Install (depuis le menu principal, appui simultané sur Esc et Valid pendant 3sec. Une étoile apparaît en haut à droite de l'écran d'accueil).
- 3 - Dans le sous-menu Vitesse Filtration / Type, sélectionner 3 vitesses et appuyer sur Valid.

## SPECK 90 Eco Motion : Branchements et fonctionnalités

- i** Sur la pompe, régler les vitesses N1 < N2 < N3 < N4 et N4 à 100% / «EXTERNE = VIT.FIXE» et «SIGNAL = CONTINU». - La pompe peut fonctionner 5 minutes en vitesse maximum après une mise en route.

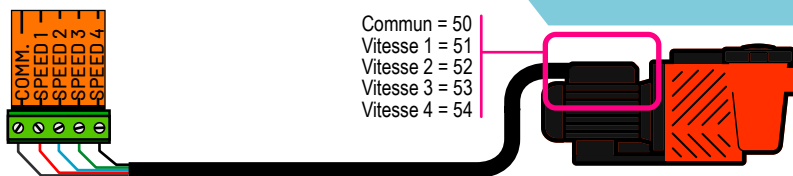

- 1 - Connecter un câble de 5 x 0.75mm<sup>2</sup> suivant schéma.
- 2 - Lancer le menu sécurisé Install (depuis le menu principal, appui simultané sur Esc et Valid pendant 3sec. Une étoile apparaît en haut à droite de l'écran d'accueil).
- 3 - Dans le sous-menu Vitesse Filtration / Type, sélectionner 4 vitesses et appuyer sur Valid.

## ZODIAC FloPro VS : Branchements et fonctionnalités

- i** Régler les vitesses 1 < 2 < 3 < 4 sur le drive de la pompe - Régler toutes les durées de marche à «0»

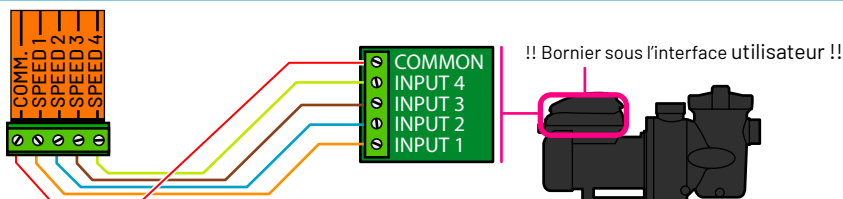

- 1 - Connecter les câbles suivant schéma.
- 2 - Lancer le menu sécurisé Install (depuis le menu principal, appui simultané sur Esc et Valid pendant 3sec. Une étoile apparaît en haut à droite de l'écran d'accueil).
- 3 - Dans le sous-menu Vitesse Filtration / Type, sélectionner 4 vitesses et appuyer sur Valid.

## Mono vitesse : Branchements

- i** Soleo est spécialement conçu pour piloter une pompe mono vitesse et la chimie de la piscine. Cependant, une pompe à vitesse unique peut être connectée à un Speedeo Connect.

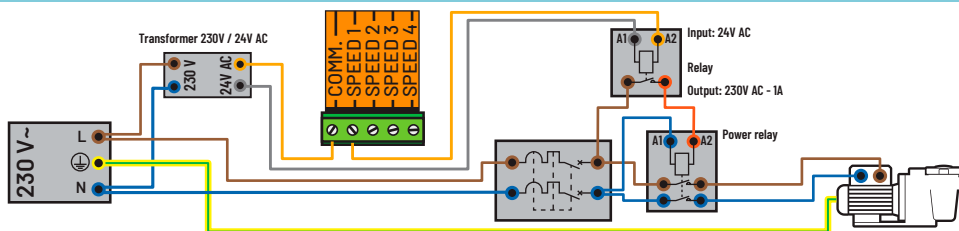

- 1 - Connecter les câbles suivant schéma.
- 2 - Lancer le menu sécurisé Install (depuis le menu principal, appui simultané sur Esc et Valid pendant 3sec. Une étoile apparaît en haut à droite de l'écran d'accueil).
- 3 - Dans le sous-menu Vitesse Filtration / Type, sélectionner Mono vitesse et appuyer sur Valid.

## Menu principal

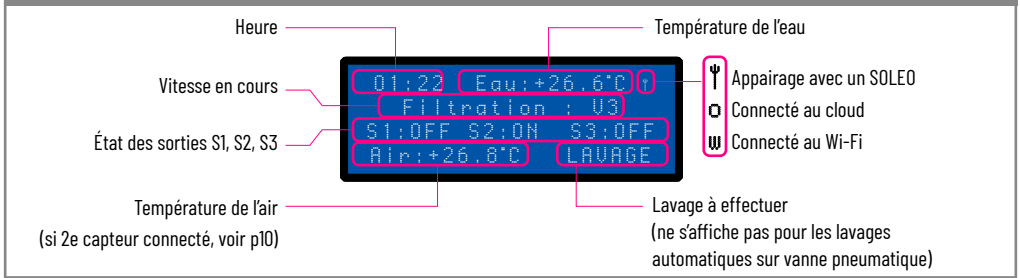

## Menu Radio (appairage radio entre Speedeo Connect et SOLEO)

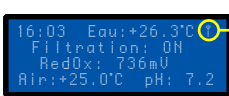

Ce symbole (antenne) informe que Speedeo Connect est bien connecté à un SOLEO.

- i** Le canal radio par défaut est le Canal 01 (idem pour SOLEO). Les appareils ont une portée en champ libre de 30m. Un SOLEO et un Speedeo Connect réglés sur le même canal radio et à une distance de moins de 30 m vont s'appairer automatiquement. Si plusieurs installations Combi différentes se trouvent proches, afin d'éviter les interférences, il est possible de décaler le canal radio d'une des installations sur 9 autres canaux (2 à 10). Il convient alors de choisir le même numéro de canal sur les 2 appareils à appairer.

Menu Accueil > Menu Radio Soleo :

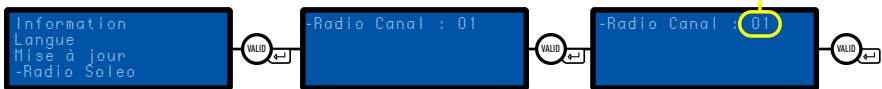

- i** Dès lors que Speedeo Connect est associé à un SOLEO, la sortie Filtration de SOLEO n'est alimentée que lorsque Speedeo Connect lance la pompe VS (quelle que soit la vitesse). Cette sortie filtration de SOLEO peut alors servir à alimenter un tube UV par exemple.
- Dès lors que Speedeo Connect est associé à un SOLEO, les valeurs de températures et l'heure affichées par Speedeo Connect sont celles de SOLEO.



# Accès au mode à accès restreint «Install»

**i** Speedeo Connect va orchestrer le fonctionnement des appareils en local technique et certains mauvais réglages peuvent avoir des conséquences graves sur la sécurité du bassin. Pour cela, l'accès à certaines fonctions de configuration initiale est réservé aux professionnels ou à des personnes dont l'expérience leur permet de modifier ces paramètres en pleine conscience de leurs conséquences. Afin d'en limiter l'accès inopiné, ce menu **Install** possède un accès sécurisé. (depuis le menu principal, appui simultané sur **Esc** et **Valid** pendant 3sec. Une étoile apparait en haut à droite de l'écran d'accueil).

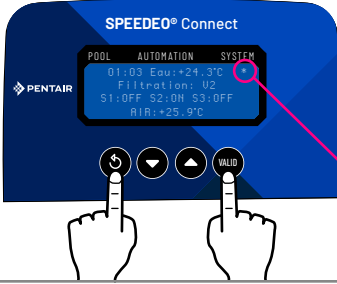

**Le menu Install est actif.**  
Il se désactive automatiquement après 15 min d'inactivité.

## Organisation des menus / Menu Chauffage / Menu Informations

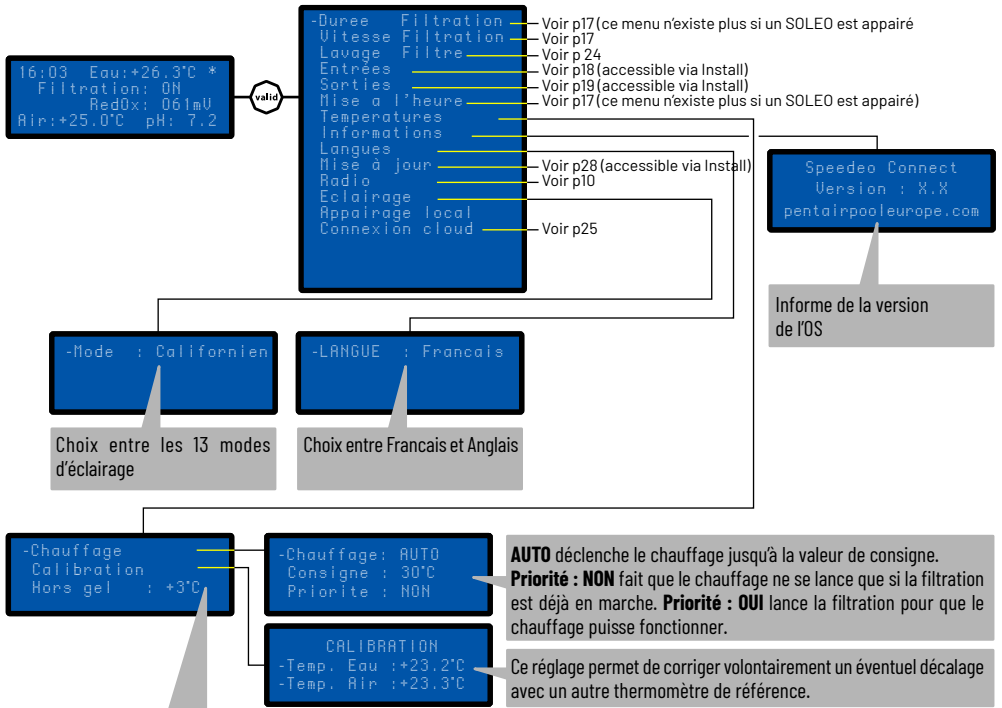

En dessous de cette température, la filtration tourne 24h/24 afin de prévenir tout gel de la piscine (hivernage actif).

- **Si la sonde de température d'air est branchée** : c'est celle-ci qui sera la valeur de référence pour la gestion du hors gel. Il convient de la placer à l'extérieur et à l'abri des rayons du soleil afin de ne pas fausser la mesure (voir p10). - **Si la sonde de température d'air n'est pas branchée** : c'est la sonde de température d'eau qui sera la valeur de référence pour la gestion du hors gel. Il convient de vérifier que le local technique ne soit pas chauffé ou en décalage significatif avec la température extérieure. Si c'est le cas, il convient de compenser la différence via **Calibration**.

## Menu : Durée de filtration (journalière) / Algorithme

**i** Speedeo Connect propose 4 algorithmes différents afin de répondre aux préférences de chacun concernant le ratio du nombre d'heures de filtration en fonction de la température de l'eau.

**i** - Dès lors que Speedeo Connect est associé à un SOLEO, ce menu Durée de filtration disparaît. C'est SOLEO qui va gérer la durée de filtration.

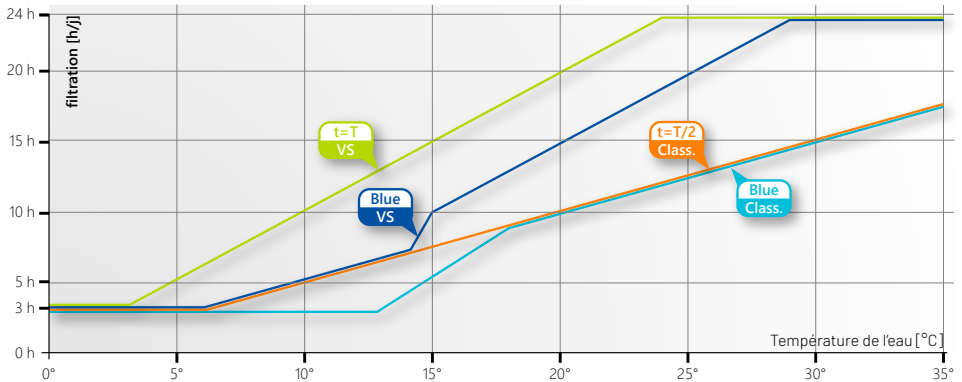

**t=T VS** (le temps de filtration journalier est égal à la valeur de température en ° Celcius) : A 10°C, la filtration fonctionnera 10h/j, à 20°C 20h/j ... Destiné aux pompes à vitesse variable, ce mode est celui qui filtre le plus.

**BlueVS** Destiné aux pompes à vitesse variable, ce mode est celui qui filtre moins, particulièrement aux températures inférieures à 15°C où les bactéries se développent peu.

**t=T/2Classique** (le temps de filtration journalier est égal à la moitié de la valeur de température en ° Celcius) : A 10°C, la filtration fonctionnera 5h/j, à 20°C 10h/j ...Destiné aux pompes à régime fixe, ce mode est celui qui filtre le plus.

**Blue Classique** Destiné aux pompes à régime fixe, ce mode est celui qui filtre moins, particulièrement aux températures inférieures à 15°C où les bactéries se développent peu.

1 - Lancer le menu sécurisé **Install** (Depuis le menu principal, appui simultané sur **Esc** et **Valid** pendant 3sec. Une étoile apparaît en haut à droite de l'écran d'accueil).

2 - Dans le sous-menu **Durée Filtration / Algorithme**, sélectionner le mode choisi.

## Menu : Durée de filtration / Mode Auto-On-Off-Timer-Choc

**i** - Dès lors que Speedeo Connect est associé à un SOLEO, ce menu Durée de filtration disparaît. C'est SOLEO qui va gérer la durée de filtration.

Menu Accueil > Menu Durée Filtration :

```
-Filtration : ON
Debut      : 05:00
Fin        : AUTO
Mode       : TURBO
```

### Sélection du mode en cours :

**AUTO** = Calcul automatiquement la durée de filtration en fonction de la température de l'eau.

**ON** = La filtration tourne 24h/24.

**OFF** = La filtration est stoppée (**attention, le mode hors-gel devient inactif**).

**TIMER** = La filtration fonctionnera dans la plage horaire sélectionnée (ci dessous)

**CHOC** = Déclenche 24H de filtration. Cette fonction peut-être utile après une forte fréquentation du bassin et une température élevée dans la piscine.

A la fin du mode **CHOC**, Speedeo Connect repasse en **AUTO**.

Ce menu vous rend maître de l'heure de début et l'heure de fin de la filtration afin de maîtriser les nuisances sonores liées à votre piscine (bruit de la filtration) vis à vis du voisinage. Par défaut, laisser **Fin** sur **AUTO**.

En **AUTO**, Speedeo Connect calcule l'heure de fin de filtration.

## Menu : Vitesse Filtration

En **AUTO**, ce sont les évènements qui vont moduler les différentes vitesses de rotation des pompes à vitesse variable. Le champ **Evènements** apparaît.

**MANUEL** fait apparaître le champ **Vitesse** qui permet de sélectionner manuellement la vitesse de rotation pour les pompes à vitesse variable.

Menu Accueil > Menu Durée Filtration :

```
-Mode : AUTO      -Mode : MANUEL
Evènements      Vitesse : U2
```

```
Forçage filt: OUI
Timer U2    : OUI
Debut       : 11:00
Fin         : 16:00
Timer U3    : OUI
Debut       : 17:00
Fin         : 18:00
Volet ouvert: NON
Chauffage   : NON
Entree 1 U3: OUI
```

### Création des évènements :

**Forçage filt** = Si **OUI**, les évènements actifs listés ci-dessous vont démarrer la pompe de filtration (c'est une priorité filtration soumise aux conditions des évènements actifs).

**Timer V2** = Si **OUI**, la pompe tournera en V2 de l'heure de **Debut** à **Fin**.

**Timer V3** = Si **OUI**, la pompe tournera en V3 de l'heure de **Debut** à **Fin**.

**Volet ouvert** = L'ouverture du volet (si connecté) fait passer la vitesse de V1 à V2.

**Chauffage** = Le lancement du chauffage (voir p15) déclenche la V2.

**Entree 1 V3** = La fermeture d'un contact sur l'entrée 1 va lancer la V3 (par ex, branchement d'un interrupteur pour mettre en marche une cascade, une animation, une nage à contre courant ...).

## Menu : Mise à l'heure

**i** - Dès lors que Speedeo Connect est associé à un SOLEO, ce menu Mise à l'heure disparaît. C'est SOLEO qui va gérer la mise à l'heure.

```
-Heure : 16 h
Minute : 03 min
```

Permet de mettre à l'heure l'appareil. En cas de coupure d'alimentation supérieure à 30 min, il est nécessaire de rerégler l'heure.

## Entrée : branchement d'une fin de course de couverture

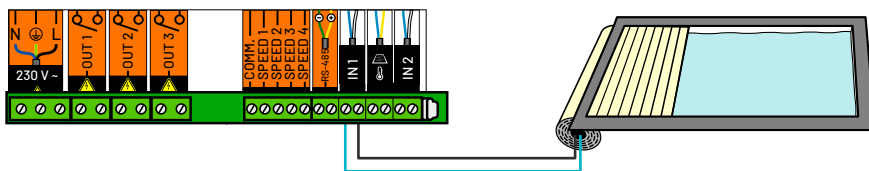

**i** Le contact est fermé lorsque le volet couvre la piscine

- 1 - Connecter les câbles suivant schéma.
- 2 - Lancer le menu sécurisé **Install** (depuis le menu principal, appui simultané sur **Esc** et **Valid** pendant 3sec. Une étoile apparait en haut à droite de l'écran d'accueil).
- 3 - Dans le sous-menu **Entrées / E1-E2** (selon bornier choisi), sélectionner **CONTACT VOLET** pour signifier qu'un contact de fin de course est branché à l'entrée correspondante.
- 4 - Dans le sous-menu **Durée Filtration / Volet ouvert**, sélectionner **OUI** pour que la filtration fonctionne tant que le volet est ouvert (le volet ne couvre plus la piscine). Cette fonction est prioritaire sur le réglage **Durée Filtration / Début** (malgré le réglage d'une heure de début de filtration et/ou de fin de filtration, si le volet ne couvre plus la piscine toute la journée alors la filtration tournera toute la journée).
- 5 - Dans le sous-menu **Vitesse Filtration / Evenements / Volet ouvert**, sélectionner **OUI** pour que la vitesse de filtration passe de V1 à V2.

## Entrée : branchement d'un interrupteur, une télécommande ...

**i** Il est possible de brancher en entrée tout type de contact sec (interrupteur, télécommande, relais...) qui déclenchera l'activation d'une sortie.

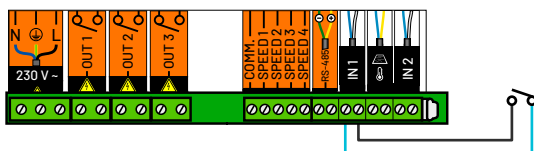

- 1 - Connecter les câbles suivant schéma.
- 2 - Lancer le menu sécurisé **Install** (depuis le menu principal, appui simultané sur **Esc** et **Valid** pendant 3sec. Une étoile apparait en haut à droite de l'écran d'accueil).
- 3 - Dans le sous-menu **Entrées / E1-E2** (selon bornier choisi), sélectionner **AUTRE** pour signifier qu'un contact sec est branché à l'entrée correspondante.

## Entrée : branchement d'une sonde de température d'air (voir p10)

## Sortie : branchement d'une régulation (chlore ou pH)

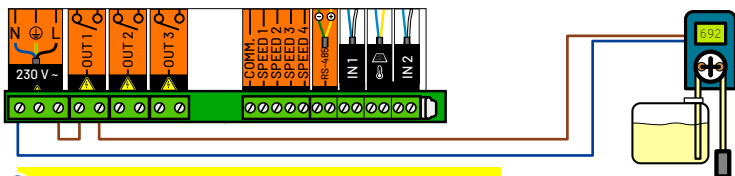

**i** Une sortie est un contact sec et ne fournit aucune tension.

- 1 - Connecter les câbles suivant schéma.
- 2 - Lancer le menu sécurisé **Install** (depuis le menu principal, appui simultané sur **Esc** et **Valid** pendant 3sec. Une étoile apparait en haut à droite de l'écran d'accueil).
- 3 - Dans le sous-menu **Sorties / S1-S2-S3** (selon bornier choisi), sélectionner **REGULATION** pour signifier qu'une régulation (quelle qu'elle soit) est branchée à la sortie correspondante.

Ce contact est fermé (sortie active) lorsque la filtration est en marche, quelle que soit la vitesse de rotation. La régulation branchée est ainsi certaine de fonctionner que lorsque la pompe de filtration tourne.

## PENTAIR IntelliChlor : Branchements et fonctionnalités

**i** Connecter la pompe sur le 230V, connecter, sur le câble IntelliFlo ref 350122 / long 10m, le vert / jaune sur «RS-485» en respectant les couleurs.

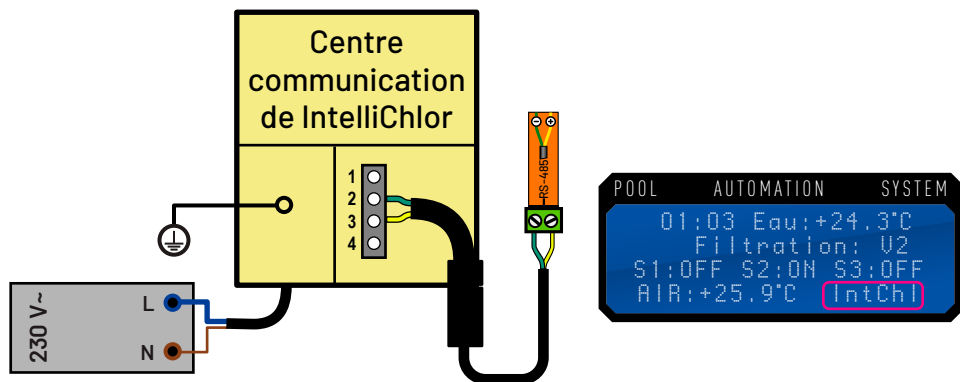

- 1 - Connecter les câbles suivant schéma.
- 2 - En bas de l'écran d'accueil, attendre quelques secondes et la mention **IntChl** apparait.

## Sortie : branchement d'un chauffage

Connexion  
via un contact dédié  
(automation contact)

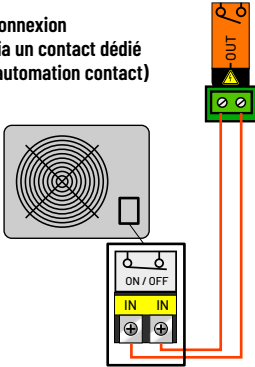

Connexion  
via un contacteur

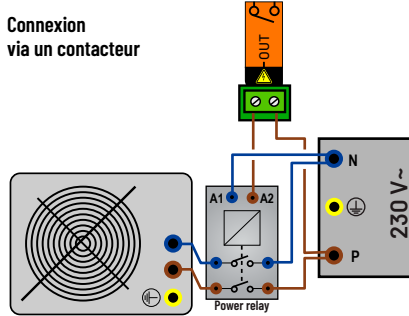

**i** Une sortie est un contact sec  
et ne fournit aucune tension.

Connexion via  
la coupure de sécurité  
(flow switch)

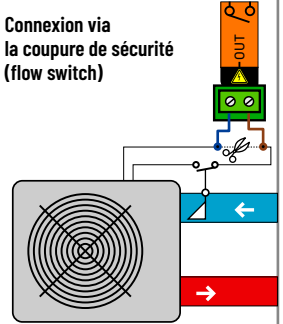

1 - Connecter les câbles suivant schéma au choix.

2 - Lancer le menu sécurisé **Install** (depuis le menu principal, appui simultané sur **Esc** et **Valid** pendant 3sec. Une étoile apparaît en haut à droite de l'écran d'accueil).

3 - Dans le sous-menu **Sorties / S1-S2-S3** (selon bornier choisi), sélectionner **CHAUFFAGE** pour signifier qu'un chauffage (quelle qu'il soit) est branché à la sortie correspondante.

4 - Via **Menu Température > Chauffage** :

> Sélectionner **OFF** pour couper définitivement le chauffage.

> Sélectionner **AUTO** pour que la température soit gérée automatiquement. Un menu **Consigne** apparaît alors. >

Sélectionner **Consignes** pour modifier la valeur à atteindre. Un menu **Priorité** apparaît alors. > Sélectionner **Priorité** pour l'activer ou non. La priorité va déclencher la filtration et le chauffage même si la filtration est stoppée. Ne pas activer la priorité fait que le chauffage est activé que lorsque la filtration tourne pour une autre raison.

5 - Via **Menu Température > Calibration** : Correction manuelle de la température concernée. Permet d'ajuster la température par rapport à un autre thermomètre considéré comme référence.

6 - Via **Menu Température > Hors gel** : Température à laquelle la filtration sera forcée pour éviter le gel de la piscine. Le chauffage n'est pas utilisé pour le hors gel.

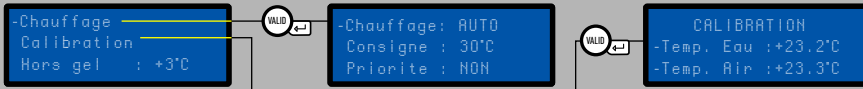

## Sortie : Branchement d'un chauffage InverTemp avec un RS-485

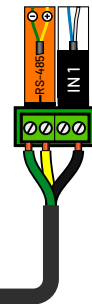
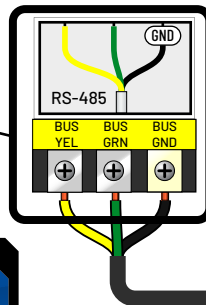
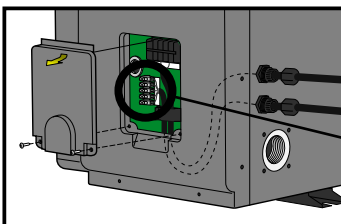

POOL AUTOMATION SYSTEM  
01:03 Eau: +24.3°C  
Filtration: U2  
S1:OFF S2:ON S3:OFF  
AIR: +25.9°C **Heater**

1 - Connecter les câbles suivant schéma.

2 - Mettre sous tension, attendre quelques secondes, en bas de l'écran d'accueil la mention **Heater** apparaît.

# Sortie : branchement d'un chauffage solaire

**i** Une sortie est un contact sec et ne fournit aucune tension.

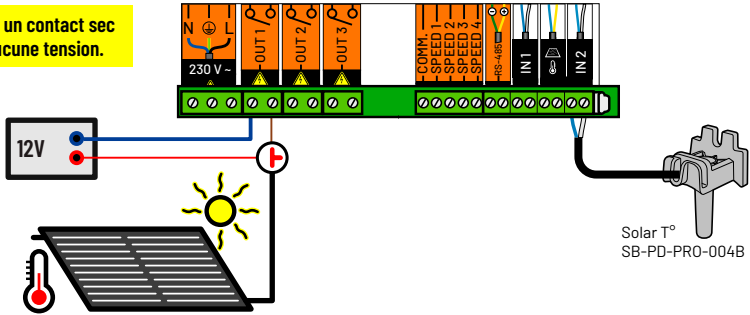

- 1 - Connecter les câbles suivant schéma.
- 2 - Lancer le menu sécurisé **Install** (depuis le menu principal, appui simultanée sur **Esc** et **Valid** pendant 3sec. Une étoile apparaît en haut à droite de l'écran d'accueil).
- 3 - Dans le sous-menu **Entrées / E2**, sélectionner **T ° Solaire** pour signifier que le capteur de température SB-PD-PRO-004B est branché à l'entrée correspondante.
- 4 - Dans le sous-menu **Sorties / S1-S2-S3** (selon bornier choisi), sélectionner **SOLAIRE** pour signifier qu'un chauffage solaire est branché à la sortie correspondante.
- 5 - Dans le sous-menu **Temperature / Solaire**, paramétrer les réglages :

```
Solaire : AUTO
Ecart temp : 04°C
Delta chauff. : -2°C
```

**AUTO** : Déclenche le chauffage solaire et utilise toutes les calories disponibles.

**Ecart temp** : Différence de T°solaire / T° bassin qui enclenche le solaire.

**Delta chauff** : Abaisser la consigne de T° du chauffage autre que solaire pour utiliser prioritairement le chauffage solaire.

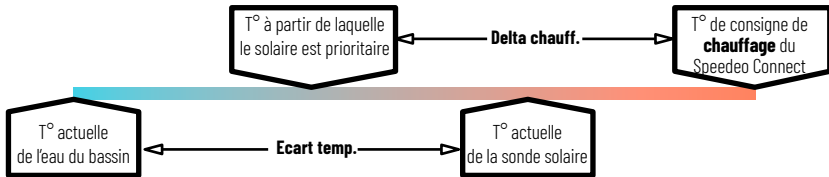

## Sortie : branchement d'un éclairage inférieur à 1600 W

**i** Une sortie est un contact sec et ne fournit aucune tension.

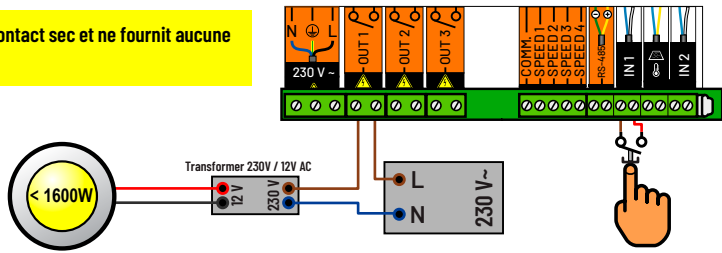

- 1 - Connecter les câbles suivant schéma.
- 2 - Lancer le menu sécurisé **Install** (depuis le menu principal, appui simultané sur **Esc** et **Valid** pendant 3sec. Une étoile apparaît en haut à droite de l'écran d'accueil).
- 3 - Dans le sous-menu **Entrées / EI**, sélectionner **ECLAIRAGE** pour signifier qu'un contact sec est branché à l'entrée correspondante.
- 4 - Pour IntelliBrite et les autres éclairages à **LED** dont les couleurs peuvent changer avec les impulsions, depuis le menu d'accueil, sélectionner **Eclairage** et valider le type de programme lumineux choisis :
 

-Mode : Californien

## Sortie : branchement d'une vanne motorisée 3 voies (AUTRE)

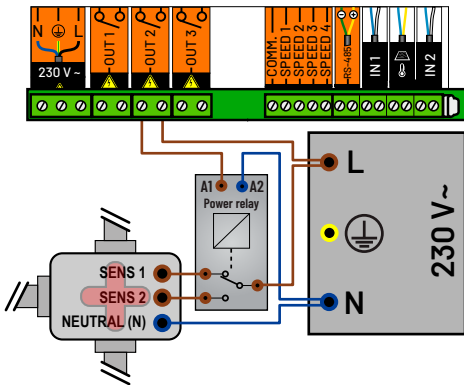

- 1 - Connecter les câbles suivant schéma.
- 2 - Lancer le menu sécurisé **Install** (depuis le menu principal, appui simultané sur **Esc** et **Valid** pendant 3sec. Une étoile apparaît en haut à droite de l'écran d'accueil).
- 3 - Dans le sous-menu **Sorties / S1-S2-S3** (selon bornier choisi), sélectionner **AUTRE** pour signifier qu'une vanne motorisée est branchée à la sortie correspondante.

**i** Une sortie est un contact sec et ne fournit aucune tension.



## Sortie : branchement d'une vanne pneumatique (LAVAGE FILTRE)

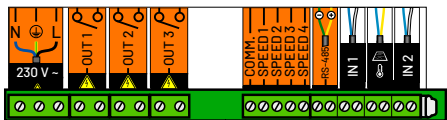

**i** Une sortie est un contact sec et ne fournit aucune tension.

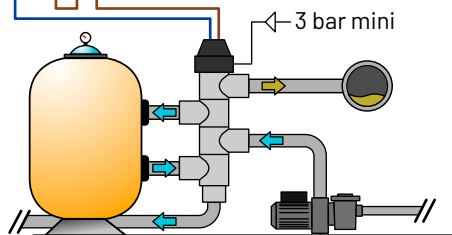

- 1 - Connecter les câbles suivant schéma.
- 2 - Lancer le menu sécurisé **Install** (depuis le menu principal, appui simultané sur **Esc** et **Valid** pendant 3sec. Une étoile apparaît en haut à droite de l'écran d'accueil).
- 3 - Dans le sous-menu **Sorties / S1-S2-S3** (selon bornier choisi), sélectionner **LAVAGE FILTRE** pour signifier qu'une vanne pneumatique est branchée à la sortie correspondante.
- 4 - Dans le sous-menu **Lavage Filtre / Lavage auto**, sélectionner **OUI** ou **NON** pour que le lavage filtre se fasse automatiquement sur la durée saisie dans le champ **Lavage Filtre / Filtration : 100 h**.
- 5 - Dans le sous-menu **Lavage Filtre / Filtration : 100 h**, modifier la durée du nombre d'heures de filtration (quelle que soit la vitesse) après laquelle le lavage automatique est déclenché.

Si le lavage automatique du filtre est activé, le lavage manuel reste accessible. Si le lavage filtre est déclenché manuellement, le compteur d'heures de filtration pour déclencher le lavage automatique est remis à zéro.

- 6 - Dans le sous-menu **Lavage Filtre / Lavage : 70 s**, modifier la durée du lavage du filtre.

## Lavage automatique du filtre sur vanne pneumatique

**i** Speedeo Connect permet de laver automatiquement le filtre avec le branchement d'une vanne pneumatique. Toutefois, un opérateur peut forcer le lavage du filtre. Le rinçage n'est pas géré par une vanne pneumatique.

Menu Accueil > Menu Filtration > Lavage Filtre :

```
Lavage manuel
Filtration : 100 h
Lavage : 70 s
Lavage auto : NON
```

1 - Sélectionner **Lavage manuel** puis appuyer sur **VALID**. Un cycle automatique peut être lancé respectant les durées saisies (préréglé d'usine à 70 sec) dans le champ **Lavage**. Il n'y a pas de champ **Rinçage** (non applicable à une vanne pneumatique).

VALID

```
'Valid' pour
lancer le lavage
```

Appuyer sur **VALID** pour lancer la procédure.

VALID

```
Arrêt
filtration
```

Speedeo Connect a stoppé la pompe de filtration. Cet affichage ne reste 2 secondes.

```
Lavage en
cours 7s
```

Speedeo Connect déclenche le lancement de la pompe de filtration pendant la durée saisie dans le champ **Lavage : XX**.

```
Arrêt
filtration
```

Speedeo Connect a stoppé la pompe de filtration. Cet affichage reste 2 secondes.

## Lavage assisté : Accompagnement du lavage du filtre sur vanne 6 voies.

**i** Speedeo Connect vous accompagne pour le lavage du filtre en proposant chronologiquement les différentes étapes nécessaires.

Menu Accueil > Lavage Filtre :

```
-Lavage manuel
Filtration : 100 h
Lavage : 70 s
Rincage : 20 s
```

1 - Dans le sous-menu **Lavage Filtre**, Saisir la durée de filtration (préréglé d'usine à 100 heures) qui déclenche le message d'alerte pour demander un lavage filtre, la durée de lavage du filtre souhaitée (préréglé d'usine à 70 sec) et saisir la durée de rinçage du filtre souhaitée (préréglé d'usine à 20 sec). Ces durées sont personnalisables suivant les spécificités de votre installation.

Menu Filtration > Lavage Filtre > Lavage manuel : VALID \_\_\_\_\_

```
Valid pour
lancer le lavage
```

Appuyer sur **VALID** pour lancer la procédure.

```
Mettre en position
Lavage + Valid
```

Mettre la vanne 6 voies sur la position «Lavage» et ensuite appuyer sur **VALID**.

```
Lavage en
cours 7s
```

Speedeo Connect déclenche le lancement de la pompe de filtration pendant la durée saisie dans le champ **Lavage : XX s**.

```
Arrêt
filtration
```

Speedeo Connect a stoppé la pompe de filtration. Cet affichage reste 2 secondes.

```
Mettre en position
Rincage + Valid
```

Mettre la vanne 6 voies sur la position «Rincage» et ensuite appuyer sur **VALID**.

```
Rincage en
cours 17s
```

Speedeo Connect déclenche le lancement de la pompe de filtration pendant la durée saisie dans le champ **Rincage : XX s**.

```
Arrêt
filtration
```

Speedeo Connect a stoppé la pompe de filtration. Cet affichage reste 2 secondes.

```
Mettre en position
Filtration + Valid
```

Mettre la vanne 6 voies sur la position «Filtration» et ensuite appuyer sur **VALID**. La procédure est terminée.

## Installation Wi-Fi

- i** Le Speedeo Connect se connectera, via le menu Connexion cloud, directement à votre routeur Wi-Fi (box internet).

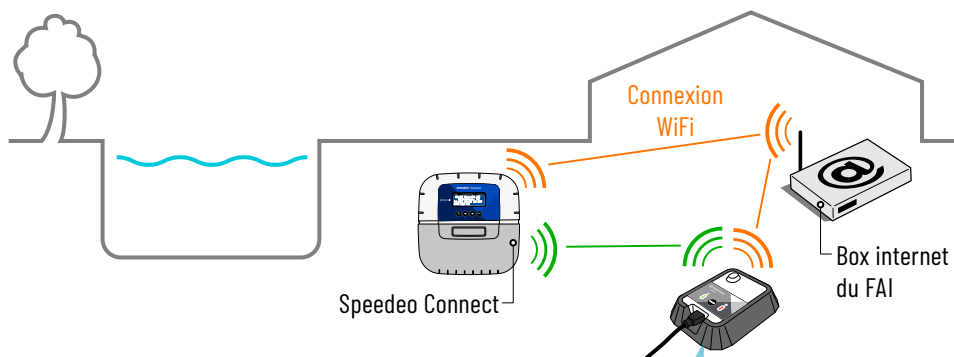

- i** Si la distance ne permet pas une connexion Wi-Fi directe stable, l'ajout d'un Gateway SB-PF-GTW-001A est nécessaire.

- #1: Établissez les connexions électriques selon votre configuration puis démarrez votre Speedeo Connect.
- #2: Ouvrez l'application Pentair Home sous votre compte. Dans le menu de configuration d'un nouvel appareil, choisissez Speedeo Connect, sur l'écran suivant vous demandant si vous utilisez un Gateway pour connecter votre Speedeo Connect au Wi-Fi, Sélectionnez « Non, je vais connecter Speedeo directement au Wi-Fi ».
- #3: S'assurer que le Bluetooth de votre smartphone est activée. Suivre les étapes proposées. Votre Speedeo Connect sera détectable en tant que « PNRSPD10000xxxx ». Sélectionnez-le.
- #4: Continuer la suite des menus proposés en sélectionnant votre réseau Wi-Fi et remplissez les informations d'identification demandées et continuez jusqu'à ce que vous soyez connecté «Connected». Désormais votre Speedeo Connect est connecté à votre réseau Wi-Fi.

## ENTRETIEN - Général.

- i** Nettoyer l'extérieur avec un chiffon microfibrilles sec. Ne pas utiliser de solvant, d'abrasifs ou d'acides

## - Durée Filtration (Même si connecté au Soleo, Speedeo Connect est le maître)

- Filtration : AUTO, CHOC, TIMER, OFF, ON
- Debut : 07h00
- Fin : Auto
- \* — Algorithme : t=T VS, BlueVS, T/2ClA, BluClA
- \* — Hors gel : +3°C
- \* — Volet ouvert : OUI, NON

## - Vitesse Filtration

- \* — Type : Mono vitesse, 3 vitesses, 4 vitesses, 4 vite.+stop, 3vite.+stop
- Mode : AUTO, MANUEL
- Si Manuel, Vitesse : V1, V2, V3, V4 (in manual mode)
- Si Auto : V1 mode (si IF) : Vitesse, Flux > Vitesse 1: 22% ou Flux V1: 9.0 m3/h
- Si Auto : V2 mode (si IF) : Vitesse, Flux > Vitesse 2: 43% ou Flux V2: 9.0 m3/h
- Si Auto : V3 mode (si IF) : Vitesse, Flux > Vitesse 3: 68% ou Flux V3: 9.0 m3/h
- Si Auto : V4 mode (si IF) : Vitesse, Flux > Vitesse 4: 90% ou Flux V4: 9.0 m3/h
- Evenements
  - Forcage filtration : OUI, NON
  - Timer V2 : OUI, NON
    - Debut: 11:00
    - Fin: 16:00
  - Timer V3 : OUI, NON
    - Debut: 11:00
    - Fin: 16:00
  - Volet ouvert : OUI, NON
  - Chauffage : OUI, NON
  - Entree 1 V3 : OUI, NON

## - Lavage Filtre

- Lavage manuel : 'Valid' pour lancer le lavage
- Filtration : 100h
- Lavage : 70 s
- Rincage : 20 s
- Lavage auto : OUI, NON

## - Températures

- Chauffage
  - Chauffage : AUTO, OFF
    - Consigne : 25°C
    - Mode : Smart / Eco / Boost (seulement avec connexion RS-485)
    - Plage : OUI, NON
      - Debut : 7:00
      - Fin : 23:00
    - Priorite : YES, NO
    - Tempo Stop: 01 min
- Solaire
  - Solaire : AUTO, OFF
    - Ecart temp : 03°C
    - Delta chauff. : -3°C
- \* — Calibration
  - Temp. Eau : 25.1°C
  - Temp. Air : 27.8°C
- Hors gel : +3°C

## - Eclairage

Mode : Mono Color, SAm, Party, Romance, Caribbean, American, California, Royal, Blue, Green, Red, White, Magenta

## \*Entrees

E1 : ECLAIRAGE, AUTRE, CONTACT VOLET, NON CABLEE

E2 : T° Air, T° Solaire, CONTACT VOLET, NON CABLEE

## \*Sorties

S1 : ECLAIRAGE, NC, CHOCK SEM., AUTRE, LAVAGE FILTRE, REGUL., CHAUFFAGE, SOLAIRE

S2 : ECLAIRAGE, NC, CHOCK SEM., AUTRE, LAVAGE FILTRE, REGUL., CHAUFFAGE, SOLAIRE

S3 : ECLAIRAGE, NC, CHOCK SEM., AUTRE, LAVAGE FILTRE, REGUL., CHAUFFAGE, SOLAIRE

## - Mise a l'heure

Heure : 11h

Minute : 55 min

## - Informations

Speedeo Connect

Sever connected

Firmware V1.17(001)

<http://www.pentairpooleurope.eu>

## - Langues

LANGUE : FRANCAIS, ENGLISH, NL

## - Mise à jour

MAJ Firmware mettre la clef USB & maintenez la touche fleche haut enfoncee

## - Radio Soleo

Canal Radio : 03 ( Mettre le même que Soleo)

## - Appairage local

Ajouter un appareil

Appairage en cours, patientez

## - Connexion Cloud

Connexion : Wi-Fi , Gateway

### - Wi-Fi information

PNRS1SPD100000xxxx

Server connected

RSSI : - 40dBm

Wi-Fi v²: 1.03

### - Wi-Fi provisioning

Provisioning Lauch App & select PNRS1SPD100000xxxx Provisioning mode

### - Gateway

Gateway pairing

Pairing with Gateway PNRS1SPD100000xxxx, Pairing done

## - Historique (touche ESC depuis le menu principal)

JOURNEE EN COURS : Filtration : , Sortie 1, Sortie 2, Sortie 3

HISTORIQUE JOURNEE-1 : Filtration : , Sortie 1, Sortie 2, Sortie 3

## Mise à jour du firmware interne



- 1.1 - Décompresser le fichier MAJ\_SpeedeoC.zip pour obtenir le fichier SpeedeoC.bin.
- 1.2 - Copier le fichier SpeedeoC.bin sur le répertoire principal de la clé USB formatée en FAT 16 ou FAT 32.

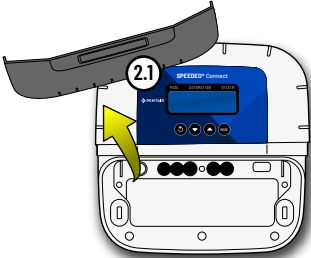

- 2.1 - Retirer le cache souple puis retirer le cache orange

**!! NE PAS TOUCHER LES CONNEXIONS ÉLECTRIQUES. RISQUE D'ÉLECTROCUTION  
!! SEULS LES PROFESSIONNELS HABILITÉS À TRAVAILLER SOUS TENSION PEUVENT  
INTERVENIR SUR L'APPAREIL BRANCHÉ SANS CACHE DE SÉCURITÉ.**

Menu Accueil > Menu Mise à Jour :

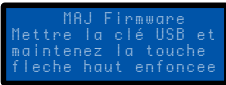

- 3.1 - Sélectionner le Menu Mise à Jour

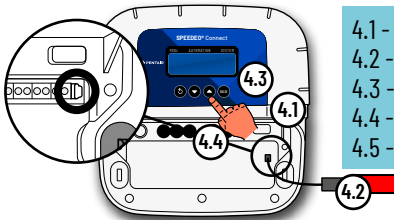

- 4.1 - Brancher le cordon USB fournit sur le connecteur mini USB.
- 4.2 - Brancher la clé USB en bout de cordon USB
- 4.3 - Appuyer plus de 1 sec sur le bouton « flèche haut / + »
- 4.4 - Le voyant rouge + vert s'allument.
- 4.5 - Attendre que le voyant vert reste éteint pendant 5 sec.

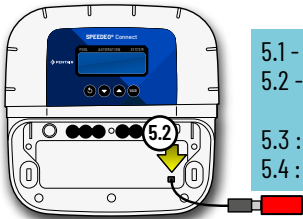

- 5.1 - Débrancher la clé USB (le voyant vert s'allume)
- 5.2 - Dans le menu principal en bas, dans Informations, lire le n° Version : X.X et vérifier qu'il a évolué.
- 5.3 : remettre en place le cache orange de sécurité
- 5.4 : remettre en place le cache souple.

## Menus historique

**i** Ce menu permet de connaître l'activité journalière et de la veille de chaque équipement connecté.

1 - Accéder au menu sécurisé HISTORIQUE JOURNEE en appuyant sur Esc :

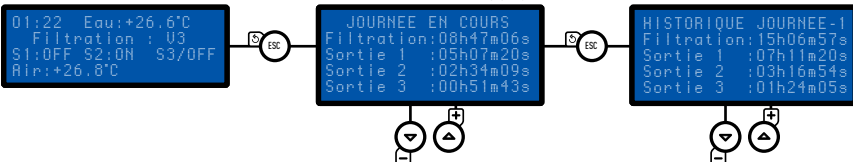

Variations du RedOx (ORP) en fonction du pH et du taux de chlore dans une eau sans stabilisant à température de 18°C.

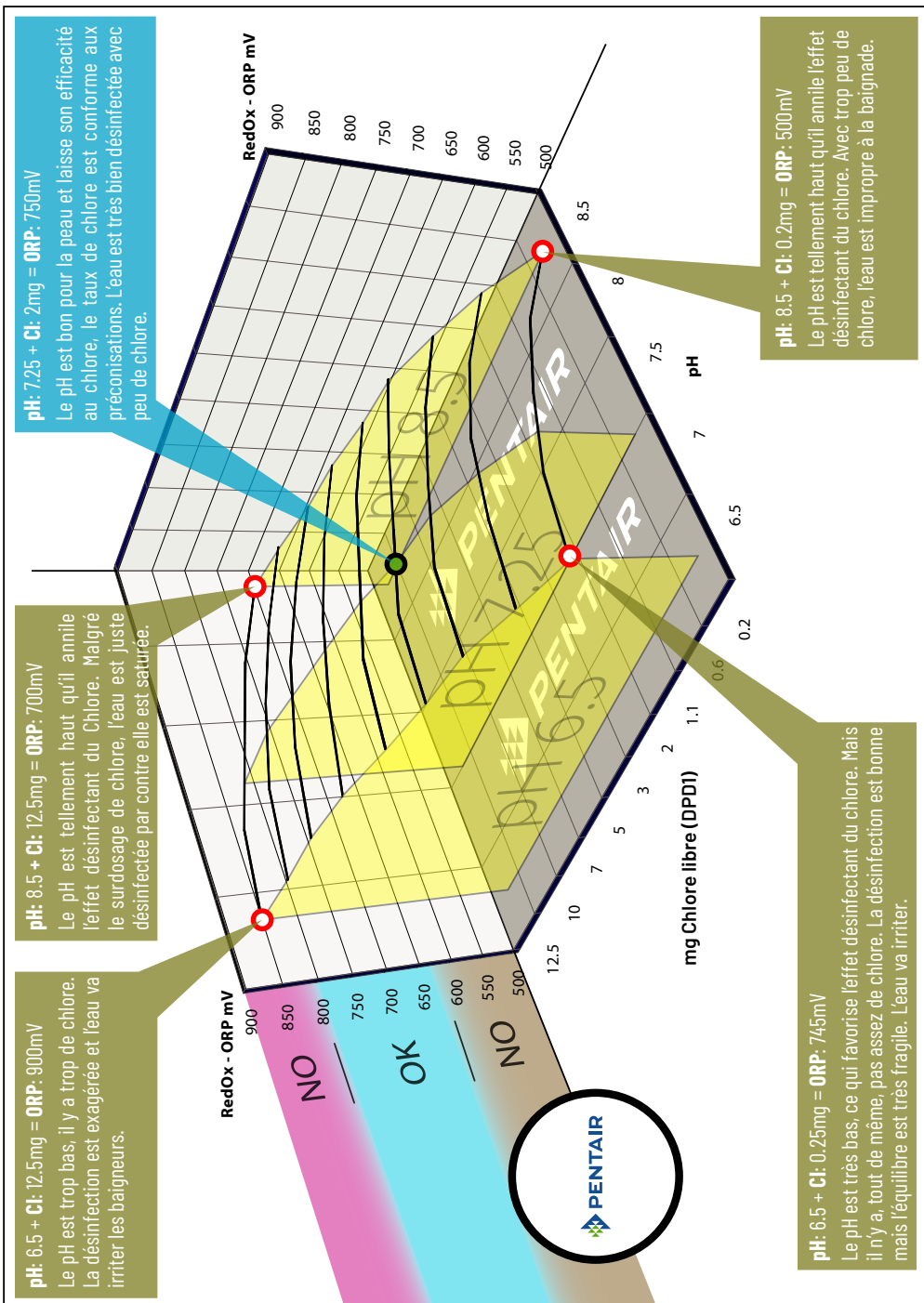

**pH: 6.5 + Cl: 12.5mg = ORP: 900mV**

Le pH est trop bas, il y a trop de chlore. La désinfection est exagérée et l'eau va irriter les baigneurs.

**pH: 8.5 + Cl: 12.5mg = ORP: 700mV**

Le pH est tellement haut qu'il annule l'effet désinfectant du Chlore. Malgré le surdosage de chlore, l'eau est juste désinfectée par contre elle est saturée.

**pH: 7.25 + Cl: 2mg = ORP: 750mV**

Le pH est bon pour la peau et laisse son efficacité au chlore, le taux de chlore est conforme aux préconisations. L'eau est très bien désinfectée avec peu de chlore.

**pH: 8.5 + Cl: 0.2mg = ORP: 500mV**

Le pH est tellement haut qu'il annule l'effet désinfectant du chlore. Avec trop peu de chlore, l'eau est impropre à la baignade.

**pH: 6.5 + Cl: 0.25mg = ORP: 745mV**

Le pH est très bas, ce qui favorise l'effet désinfectant du chlore. Mais il n'y a, tout de même, pas assez de chlore. La désinfection est bonne mais l'équilibre est très fragile. L'eau va irriter.

